

49-98

047695



8

UNIVERSIDAD NACIONAL

CARRERA DE PLANIFICACION ECONOMICA Y SOCIAL

PROYECTO ; SALON MULTIUSO

COMUNIDAD : SANTISIMA TRINIDAD
SAN RAFAEL, HEREDIA

ESTUDIANTE ; GUSTAVA A LARA BARQUERO
PROFERSO ASESOR ; LIC. FAVIO QUESADA

II SEMESTRE 1998

JUSTIFICACIÓN DEL PROYECTO :

Con el diagnóstico realizado en el semestre pasado 1998, diagnóstico situacional de la comunidad de Santísima Trinidad, San Rafael de Heredia , se pudo priorizar y enfatizar que el problema principal que afrontan en especial los jóvenes y las familias de dicha comunidad es la carencia de un centro de recreación , esparcimiento y desarrollo de actividades tanto culturales como sociales y deportivas, como un lugar adecuado donde puedan reunirse y compartir, situación que se podría mejorar no sólo en estas áreas sociales y culturales sino también en muchos más como deportes, religiosos, etc.

La situación que presenta actualmente la comunidad se agrava con el crecimiento de la población, un mayor número de cantinas y bares que incrementan el consumo de bebidas alcohólicas , al igual que se encuentra un aumento en el uso de drogas, que origina una mayor desintegración familiar. A todo esto se puede sumar la falta de interés por parte de la población juvenil en participar en el desarrollo de su propia comunidad. Así se pudo detectar que tanto en la económico, social , cultural y en general los problemas sociales y la delincuencia se ha incrementado.

La vida ^{recreativa} cultural de dicha población es pobre dado que cuenta solamente con una plaza de fútbol , los jóvenes y las familias no tienen

otros lugares adecuados donde puedan practicar deportes o las actividades de recreación, hay carencia de grupos, culturales (teatro - coros - etc.), y deportivos que practiquen diferentes disciplinas por lo tanto esto conlleva a realizar toda esta gama de actividades mas afuera que dentro de la misma comunidad de Santísima Trinidad.

Además otro aspecto que viene a complicar la situación es que la mayoría de sus pobladores son trabajadores no calificados que perciben bajos ingresos , insuficientes para satisfacer todas estas necesidades de formación tanto cultural como física y mental para su familias como para los pobladores en general.

Pese a todos estos factores negativos, que envuelven a la comunidad, no se puede negar el gran esfuerzo y voluntad de superación y deseos de alcanzar ^{un} mejor nivel de vida no sólo económico sino integral, humano, resultado de este esfuerzo ha sido la realización del pasado diagnóstico de fuerzas vivas de la comunidad y la realización de la I etapa del Salón Multiuso.

Así que continuando con la construcción del Salón Multiusos, se pon a la cabeza de los problemas comunales a concluir pensando en satisfacer las necesidades de recreación sana, para brindar mayores beneficios y una alternativa que podrá generar a está comunidad, satisfacciones económicas, sociales, culturales, en bienestar e integración familiar en la comunidad.

Esto tiene que seguir dándose y trabajándose íntegramente todos los pobladores de la comunidad motivándoseles y haciéndoseles ver legitimados y familiarizados con el proyecto para que se pueda cubrir la posibilidad de la colaboración comunal para ver realizado la conclusión de tal proyecto y así darle la credibilidad pedida a la Asociación de Desarrollo ; elevar la confianza y credibilidad a la Municipalidad de San Rafael promotora de este plan.

OBJETIVOS DEL PROYECTO ADMINISTRATIVO

GENERAL :

Lograr que la comunidad de Santísima Trinidad satisfaga las necesidades de vida social a través de la conclusión del salón Multiuso.

ESPECIFICOS :

Promover la participación de los grupos organizados y la comunidad en general.

Definir la situación actual del Salón.

Planificar la II Etapa del proyecto

Definir costo total de la obra (II Etapa).

Realizar un estudio sobre recursos naturales y humanos necesarios para la producción de la obra.

SECUENCIA DE ACTIVIDADES

OBJETIVO GENERAL

Lograr que la comunidad de Santísima Trinidad , satisfaga las necesidades de una vida social a travez de la conclusión del Salón Multiuso.

OBJETIVOS ESPECIFICOS

Promover la participación de los grupos organizados y la comunidad en general en la II Etapa del proyecto Salón Multiuso.

ACTIVIDADES

1. Hacer un turno general en la comunidad.
2. Realizar un bingo comunal
3. Realizar un baile con un grupo o discomovil
4. Realizar partidos de fútbol , organizar una cuadrangular.

OBJETIVO ESPECIFICO

Definir costo total de la obra (II Etapa)

ACTIVIDADES

1. Contactar a un ingeniero, para hacer evaluó.
2. Averiguar que Cantidad de materiales faltan y de que tipo ; sacar monto total.
3. Averiguar oferta de mano de obra (peones, maestro de obras, albañiles, etc.).
4. Convocar a reunión con Asociación de Desarrollo para discutir más detalles sobre el monto que se requiere para concluir el costo total de la obra (II Etapa).
5. Realizar una feria de manualidades
6. Realizar una rifa

OBJETIVO ESPECIFICO

Definir la situación actual del Salón Multiuso.

ACTIVIDADES

1. Realizar una inspección del Salón general por parte de la Asociación de Desarrollo.
2. Evaluar el deterioro de los materiales y estructura y la instalación.
3. Realizar un documento de cual ha sido el seguimiento en materiales, mantenimiento, mejoras, arreglos, etc. a la situación actual del Salón.

OBJETIVO ESPECIFICO

Planificar la II Etapa del Proyecto

ACTIVIDADES

1. Definir el área de construcción
2. Priorizar que materiales y que áreas es de más importancia para concluir la obra.
3. Hacer un inventario de los materiales existentes y los que faltan.
4. Hablar con el maestro de obra, cuantos hombre necesita en la realización de la obra.
5. Diseño de Plano del Salón Multiuso.
6. Contactar otras entidades interesadas en participar en la conclusión del Salón.

OBJETIVO ESPECIFICO

Promover la participación de los grupos organizados y la comunidad en general en la II Etapa del Proyecto Salón Multiuso.

ACTIVIDADES

1. Hacer un turno general en la comunidad
2. Realizar un bingo comunal
3. Realizar un Baile o Discomovil
4. Realizar partidos de fútbol, cuadrangular , equipos invitados.

SECUENCIA LOGICA DE LAS ACTIVIDADES

OBJETIVO GENERAL

Lograr que la comunidad de Santísima Trinidad satisfaga las necesidades de una vida social a través de la conclusión del Salón Multiuso.

OBJETIVOS ESPECIFICOS

Promover la participación de los grupos organizados y la comunidad en general en la II Etapa del Proyecto Salón Multiuso.

Orden (secuencia)	Actividades	Tiempo
#1	Hacer un turno general en la comunidad.	Optimista: 15días Determinista: 20 días
#2	Realizar un bingo comunal	Optimista: 7 días Determinista: 9 días
#3	Realizar partidos, fútbol , cuadrangular, invita equipos	Optimista: 1día Determinista : 7días
#4	Realizar un baile, grupo o discomovil.	Optimista: 8 días Determinista: 11días.
#5	Realizar una feria de manualidades	Optimista: 8días Determinista: 14días.

OBJETIVO ESPECIFICO

Definir la situación actual del Salón Multiuso.

Orden (secuencia)	Actividades	Tiempo
#1	Realizar una inspección general del Salón por parte de la Asoc. de Desarrollo.	Optimista: 2 días Determinista: 3 días
#2	Evaluar el deterioro de los materiales y estructura ya instalada.	Optimista: 5 días Determinista: 9 días
#3	Realizar un documento de cual ha sido el seguimiento en materiales, mantenimiento, mejoras arreglos, etc situación actual del Salón.	Optimista: 1 día Determinista : 7 días

OBJETIVO GENERAL ;

Planificar la II Etapa del Proyecto

Orden (secuencia)	Actividades	Tiempo
#1	Definir el área de construcción.	Optimista: 1 días Determinista: 2 días
#2	Priorizar que materiales y que áreas es de más imp. para concluir la obra.	Optimista: 1 días Determinista: 3 días
#3	Hacer un inventario de los materiales existentes y los faltantes.	Optimista: 2 día Determinista : 3 días
#4	Diseño de Plano del Salón Multiuso	Optimista: 4 días Determinista: 8 días
#5	Hablar con el maestro de la obra, cuanto hombres necesita en la realización de la obra.	Optimista: 1 día Determinista: 2 días
#6	Contactar otras entidades interesadas en participar en la conclusión de esta.	Optimista: 7 días Determinista: 15 días

OBJETIVO ESPECIFICO

Definir costo total de la obra II Etapa

Orden (secuencia)	Actividades	Tiempo
#1	Contactar a un ingeniero para evaluó.	Optimista: 5días Determinista:7 días
#2	Averiguar que cantidad de materiales faltan, que tipo, definir monto total	Optimista: 1 días Determinista:2 días
#3	Averiguar oferta de mano de obra (peones, maestro de obra, albañiles, etc.)	Optimista: 5día Determinista :10días
#4	Convocar a reunión con la Asociación de Desarrollo, para discutir más detalles sobre el monto que se requiere para concluir el costo total de la obra (II Etapa).	Optimista: 5días Determinista: 15días

MATRIZ DE SECUENCIA LOGICA DE ACTIVIDADES

CODIGO	ACTIVIDADES	ANTES	DESPUES	DURACION
A	Realizar una inspección general del Salón por la Asoc. de Desarrollo		C	2días
B	Evaluar el deterioro de los materiales y estructura ya instalada		C	3días
C	Realizar un documento del seguimiento, mantenimiento, etc. situación actual del Salón.	A-B	D	15días
D	Definir el área de construcción	C	E-F	1día
E	Priorizar que materiales y áreas es de mas impor. conclusión de la obra.	D	G	5días
F	Hacer inventario de materiales existentes y faltantes	D	G	3días
G	Diseño de Plano del Salón Multi.	EF	H	5días
H	Contratar ingeniero para evalúo	G	I-J	2 días
I	Averiguar oferta mano de obra (peones, maestro de obra, etc.)	H	K	3días
J	Hablar con maestro de obra, cuantos hombres necesita (obra)	H	K	1día
K	Contactar ingeniero para evalúo	I-J	L	1día
L	Averiguar cantidad de materiales faltan, que tipo definir monto total	K	M	3días
M	Convocar reunión con Asoc. Des. para discutir detalles(conocer y concretar monto total de la obra)	L	N	1día
N	Divulgar y promover la realización de un turno en la comunidad.	M	O	6días
O	Realizar un turno	N	P	2días
P	Divulgar y promocionar el bingo comunal	O	Q	3días

CODIGO	ACTIVIDADES	ANTES	DESPUES	DURACION
Q	Realizar el Bingo	P	R	1día
R	Divulgar y promocionar la cuadrangular y el Baile con disco, y la rifa	Q	S-T-U	7días
S	Realizar la cuadrangular relampago	R	V	1día
T	Realizar la premiación de los ganadores de la cuadrangular en el baile .	R	V	1día
U	Dar el ganador de la rifa	R	V	1día
V	Fin	S-T-U	FIN	

RED ABC
 DURACION DE LAS ACTIVIDADES
 ESTIMACION DE TIEMPOS

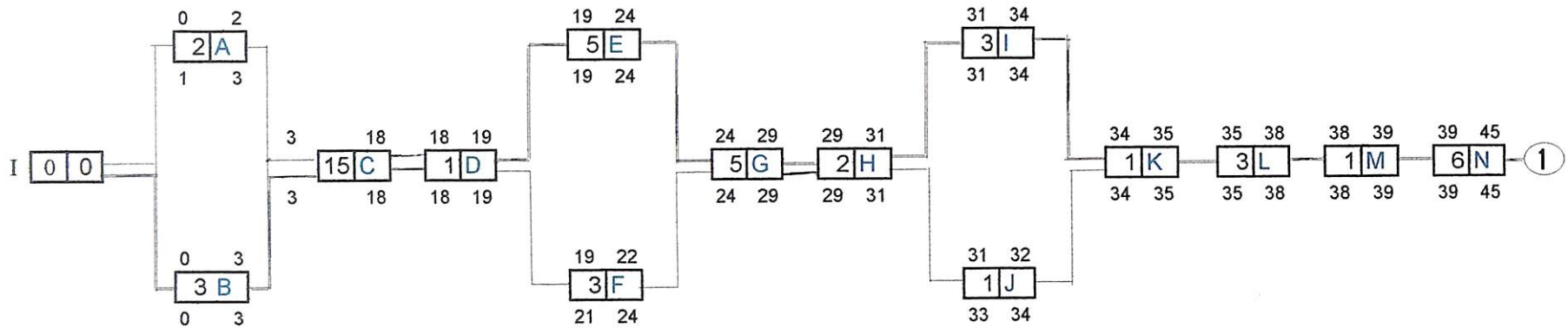

CENTRO DE INFORMACION ACADÉMICA
 - CIDCSO -
 FACULTAD DE CIENCIAS SOCIALES
 UNIVERSIDAD NACIONAL
 Apdo. 86-3000 - Heredia, Costa Rica

UNIVERSIDAD NACIONAL
CARRERA DE PLANIFICACION ECONOMICA Y SOCIAL

PROYECTO SALON MULTIUSO
ANALISIS DE VARIABILIDAD

COMUNIDAD ; SANTISIMA TRINIDAD
SAN RAFAEL, HEREDIA

ESTUDIANTE GUSTAVO LARA BARQUERO

PROFESOR ASESOR LIC. FABIO QUESADA

II SEMESTRE 1998

ANALISIS DE VIABILIDAD DEL PROYECTO

En el proyecto Salón Multiuso se ha podido visualizar que aunque no se cuenta con los recursos económicos disponibles para la conclusión del Proyecto se tiene el apoyo de varios actores como una participación directa dentro del mismo proyecto de estos actores, como lo es la Municipalidad de San Rafael, el Consejo de Distrito, la Asociación de Desarrollo de Santísima Trinidad, Comité Pro-construcción del Salón Multiuso, el Estudiante de Planificación Económica y Social de la Universidad Nacional, los Profesionales influyentes en la comunidad de Santísima Trinidad, la iglesia y el comité de Deportes. Todos ellos influyen en forma positiva dentro de la conclusión del proyecto y se interrelacionan aunque sus intereses sean diferentes como lo es el prestigio local, regional y nacional.

Solventar la necesidad de recreación, la conclusión del proyecto, proyectar servicios profesionales, formación académica, bienestar comunal entre otros. Estos mismos actores además de buscar un interés dotan en la realización del proyecto con distintos recursos como el político, financiamiento, asesor, administrador, promotor, material y recursos humano , etc. se puede agregar además que la publicidad y buena promoción son recursos que hay que darle un énfasis importante.

Se puede decir que todos los actores que participan tienen una posición favorable al proyecto como promotor o aliado ya sea inicial, o deseable según sea su posición, dentro del proyecto, además se tiene que

señalar que en la formulación del mismo proyecto no se cuenta con oponentes ni neutrales que intervienen en su realización.

Estos nos lleva a cuantificar más fortalezas con relación a las debilidades y así enumerar más oportunidades que amenazas siendo esto un ambiente favorable para poder decir y a firmar que la viabilidad del proyecto es factible y se puede llevar acabo. Aunque así no se puede dejar de un lado o menospreciar las amenazas o debilidades con que se enfrenta pero es parte del proceso no ignorarles sino verlas como parte del proceso en que está inmerso el proyecto.

Matriz de Valoración de interés.

F: FORMULACION E: EJECUCION S: SEGUIMIENTO

ACTORES	AREA DE INTERES	GRADO DE INTERES	TIPO DE INTERES	CLASE DE RECURSOS QUE LE DA PODER	JUSTIFICACION DEL INTERESADO
Municipalidad de San Rafael	Prestigio, cooperacion manejo de recur.	1	P	Financiamiento político cantonal	Desarrollo local Prestigio
Consejo de Distrito	Prestigio local cooperacion desarr. local	1	P	Político Local	Desarrollo local y fomento comunal
Asoc. de Desarrollo de Santísima Trinidad	Solventar la nec. de recreación y desarr. cult.soc.	1	P	Comunal Asesor Coordinar	Bienestar comunal
Comité pro-contrucción del Salón Multiuso	Conclusión de proyecto. manejo de recur.	1	P	Administrar Asesor Coordinar	Conclusión del proyecto
Estudiante de Planificación Economica y Social UNA	Ayuda técnica academica y profecional	2	P	Asesor Promotor Coordinar	Formación academico y profesional y apoyo técnico
Profesionales influyentes en la comunidad de Santísima T.	Brindar su serv. profesional en la comunidad	2	P	Asesor Promotor Ayuda	Proyectar su servicio profesional en la const. de Salón Multiuso
Iglesia	Desarrollo integral (material espiritual) de sus afiliados.	2	P	Material Recurso hum.	Poder ampliar el campo de acción.

MATRIZ DE IDENTIFICACION DE ACTORES

LISTADO	IMPACTO		AREA DE INTERES
	Positivo	Negativo	
Municipalidad de San Rafael	X		Prestigio Nacional
Consejo de Distrito	X		Cooperación de desarrollo local. Prestigio local y regional
Asoc. de Desarrollo de Santísima Trinidad	X		Cooperación de desarrollo local. Solucionar la necesidad de : Recreacion y desarrollo cultura social y deportivo
Comité pro-contrucción del Salón Multiuso	X		Conclusión de construcción del Salon Multi. Buen manejo administrativo del estudiante.
Estudiante de Planificación Economica y Social UNA	X		Formación academica y profesional del est.
Profesionales influyentes en la comunidad de Santísima Trinidad	X		Proyectar sus servicios profecionales en la propia comunidad.
Iglesia	X		Desarrollo integro (material y espiritual) de sus seguidores.
Comité de Deportes	X		Promover el Deporte.

PROYECTO DE SALON MULTIUSO , SANTISIMA TRINIDAD, SAN RAFAEL , HEREDIA

ACTORES INVOLUCRADOS	IMPACTO		AREAS DE INTERES DEL PROYECTO						
	POS.	NEG.	CONSTRUC.	MATERIAL	LOCALIZA	FINANCIA.	SUPERVI.	CONSULT.	ETC.
Municipalidad de San Raf.	X		X	X	X	X	X	X	
Consejo de Distrito	X			X	X	X	X	X	
Asoc. de Desarrollo de Santisima Trinidad	X		X	X	X		X		
Comité pro-contrucción del Salón Multiuso	X		X	X	X			X	
Estudiante de Planificación Economica y Social UNA	X				X				X Promoción
Profesionales influyentes comunidad de Santisima T.	X		X	X	X				X Promoción y publicidad.
Iglesia	X								X Promoción y public.
Comité de Deportes	X				X	X	X		

MATRIZ F.O.D.A

FORTALEZAS	DEBILIDADES	OPORTUNIDADES	AMENAZAS
Disponibilidad de las partes involucradas en el proyecto para ponerlo en marcha.	Inexperiencia, organizativa de los referentes grupos	Aprovechamiento de los recursos técnicos y prof. sobre el seguimiento de estudiantes de P.P.S	Desvio de fondos asignados a la conclusión del proyecto.
Disponibilidad de cooper. por parte de la municipalidad	La baja autoestima que presentan estos beneficiarios	Engrandecer la relación que se tiene con la munic.	Pérdida de fuerza o interés de seguir con el proyecto
El funcionamiento de un comité, pro-construcción del Salón Multiuso	Carencia de fondos que se tienen para el proyecto, realización.	Aprovechar las diferentes ayudas de empresas, de la comunidad en el proyec.	Burocracia con los trámites o permisos
La fuerza que mantiene la mayoría de fuerzas vivas de la comunidad y su acción dentro de la misma	Pérdida de credibilidad en la Munic. anteriores para actuar y brindar desarr. comunal.	La incorporación del proyecto a un plan cantonal	Mala administración de los fondos que se tiene No aprobación de partidas específicas
Diseño de un planificador del proyecto. (estudiante universitario)		Disponibilidad de partidas específicas y asignación de recursos	

(7)

SANTISIMA TRINIDAD. SAN RAFAEL, HEREDIA.

MATRIZ DE SEGUIMIENTO Y EVALUACION

CONCEPTO	INDICADOR	MEDIO DE VERIFICACION	SUPUESTOS DE DESARR.
Objetivo General			
Lograr que la comunidad de Santísima Trinidad satisfaga las necesidades de recreación y una vida social a través de la conclusión de Salón Multiuso.	<ul style="list-style-type: none"> * Reuniones con las fuerzas vivas de la comunidad. X * Control y evaluación del estado de infraestructura <i>recreativa</i> * Protección de la planta física. 	<ul style="list-style-type: none"> * Controlar la Asistencia * Realizar informes trimestrales a la infraestructura instalada. ✓ * Mayor y mejor seguimiento y vigilancia. 	
Objetivo Especifico			
1. Promover la participación de los grupos organizados y la comun. 2. Definir la situación actual del salón. 3. Planificar II etapa del proyecto 4. Definir costo total de la obra (II Etapa).	<ul style="list-style-type: none"> * Verdadera y real involucración de los grupos del proyecto. X * Planes de trabajo de diferentes grupos. * Evaluar estado de planta física actual, futuras mejoras * Definir nuevas metas a corto plazo y <u>objetivos variables</u> X * Cuantificar estado actual de la obra, con base a proyectar costos a largo plazo. X 	<ul style="list-style-type: none"> * Asistencia, capacitación en trabajos grupales y toma de decisiones, <u>no excluir a nadie.</u> * Informe trimestrales de la infraes. por comité pro-construcción. ← * Definir una misión, visión, estrategias. * Llevar un correcto manejo de los ingresos y egresos que se captan y <u>obrar por la mejor colocación de estos.</u> X 	<ul style="list-style-type: none"> * Grupos organizados en general se integren mayor legitimidad con el proyecto. * Control periódico para manejar o dirigir los recursos que se obtengan invirtiendo en áreas impor. del proy. * Control periódico para manejar o dirigir los recursos que se obtengan invirtiendo en áreas impor. del proy. * Control periódico para manejar o dirigir los recursos que se obtengan invirtiendo X
Producto			
Salón Multiuso.	<ul style="list-style-type: none"> * Participación * Responsabilidad * Cumplimiento de las tareas asignadas objetivos y metas cumplidas. 	<ul style="list-style-type: none"> * Informe de comité pro-construcción. * Lista de Asistencia * Participación de los eventos * Planes elaborados y aprobados por la Asc. D. de los dif. grupos organiz. 	<ul style="list-style-type: none"> * Motivación <i>de quien?</i> * Mayor participación <i>de quienes?</i> * Un ambiente organizacional estable para laborar. * <u>Mayor</u> fortaleza en el grupo de trabajo para la construcción del Salón. ?
Insumo			
Materiales de construcción Aportación de recursos econo. Conocimientos profesionales impulsador - idea. Política - Financiero.	<ul style="list-style-type: none"> * Comité pro-construcción ← ? * Participación en los beneficiario comunidad en general. ? * Estudiantes de PPS. * Asc. de Desarrollo * Municipalidad de San Rafael. 	<ul style="list-style-type: none"> * Plan de trabajo ?? * Actitud de los integr. de la Aso. de Desarr. integral. ?? * Apoyo Técnico y logístico <i>(requerido)</i> ?? * Dinero recaudado por diferet. entidades y su buen manejo. ? * Planes ?? 	<ul style="list-style-type: none"> * Ayuda de las <u>municipalidades</u> ? * Cumplimiento y <u>Evolucion</u> de trab. ? * Def. Instituciones de apoyo técnico econ. ? * Mejoramiento comunal en infraest. econ. social y cultura. ? * Presencia de la UNA en la comunidad. ? * Salón motivación a los beneficiarios dir. ? * Posibles seguimiento de financiamiento exteno

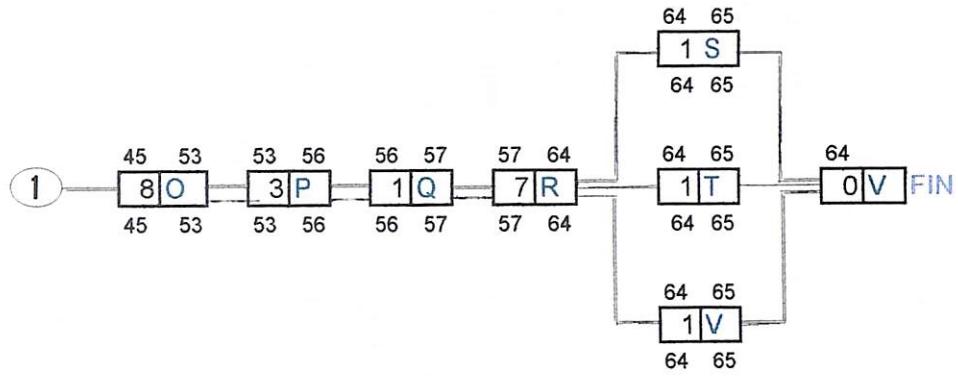

ANALISIS DE VIABILIDAD DEL PROYECTO

En el proyecto Salón Multiuso se ha podido visualizar que aunque no se cuenta con los recursos económicos disponibles para la conclusión del Proyecto se tiene el apoyo de varios actores como una participación directa dentro del mismo proyecto de estos actores, como lo es la Municipalidad de San Rafael, el Consejo de Distrito, la Asociación de Desarrollo de Santísima Trinidad, Comité Pro-construcción del Salón Multiuso, el Estudiante de Planificación Económica y Social de la Universidad Nacional, los Profesionales influyentes en la comunidad de Santísima Trinidad, la iglesia y el comité de Deportes. Todos ellos influyen en forma positiva dentro de la conclusión del proyecto y se interrelacionan aunque sus intereses sean diferentes como lo es el prestigio local, regional y nacional.

Solventar la necesidad de recreación, la conclusión del proyecto, proyectar servicios profesionales, formación académica, bienestar comunal entre otros. Estos mismos actores además de buscar un interés dotan en la realización del proyecto con distintos recursos como el político, financiamiento, asesor, administrador, promotor, material y recursos humano, etc. se puede agregar además que la publicidad y buena promoción son recursos que hay que darle un énfasis importante.

Se puede decir que todos los actores que participan tienen una posición favorable al proyecto como promotor o aliado ya sea inicial, o deseable según sea su posición, dentro del proyecto, además se tiene que

señalar que en la formulación del mismo proyecto no se cuenta con oponentes ni neutrales que intervienen en su realización.

Estos nos lleva a cuantificar más fortalezas con relación a las debilidades y así enumerar más oportunidades que amenazas siendo esto un ambiente favorable para poder decir y a firmar que la viabilidad del proyecto es factible y se puede llevar acabo. Aunque así no se puede dejar de un lado o menospreciar las amenazas o debilidades con que se enfrenta pero es parte del proceso no ignorarles sino verlas como parte del proceso en que está inmerso el proyecto.

CENTRO DE INFORMACION DOCUMENTAL
— CIDCSO —
FACULTAD DE CIENCIAS SOCIALES
UNIVERSIDAD NACIONAL
Apdo. 86-3000 - Heredia, Costa Rica