

Aprendemos a leer música cantando y jugando

Nivel I

Libro para estudiantes

María Jesús Zárate Montero

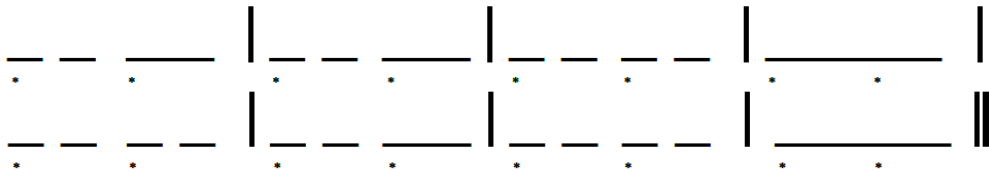

Do Sol7 Do

Sien-to la mú-si-ca a mi al-re-de-dor,

5 Do Sol7 Do Sol7 Do

e-lla siem-pre es-ta-rá en mi co-ra-zón.

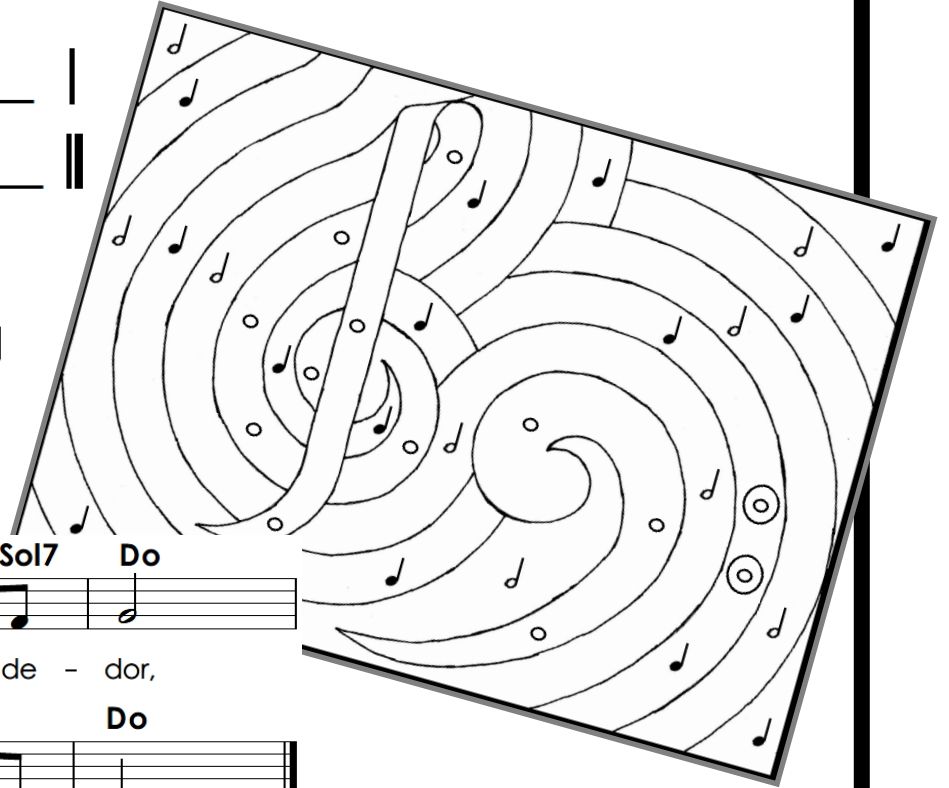

Nota importante:

El presente libro es el resultado del Trabajo Final de Graduación, en modalidad de producción didáctica, titulado: **Diseño del libro “Aprendemos a leer música cantando y jugando” como material didáctico para el aprendizaje significativo de la lectoescritura musical, dirigido a estudiantes con edades entre 6 y 8 años que cursen nivel inicial de lectura musical en escuelas de formación musical**, el cual fue presentado en la Escuela de Música de la Universidad Nacional por la estudiante María Jesús Zárate Montero para aprobar el grado de Licenciatura en Música con énfasis en Educación Musical.

Debido a que forma parte de un trabajo final de graduación, no se permite la reproducción de este material con fines comerciales.

María Jesús Zárate Montero

Autora

2018

ÍNDICE

Presentación	4
Sección 1: CONOZCAMOS FIGURAS, SIGNOS Y SÍMBOLOS MUSICALES.....	5
Sección 2: PRÁCTICAS	13
Sección 3: EJERCICIOS RÍTMICOS.....	44
Sección 4: EJERCICIOS MELÓDICOS.....	62
Sección 5: CACIONERO	73
Sección 6: DISEÑOS PARA COLOREAR.....	83
Apéndice A: Aprendamos conceptos musicales.....	93

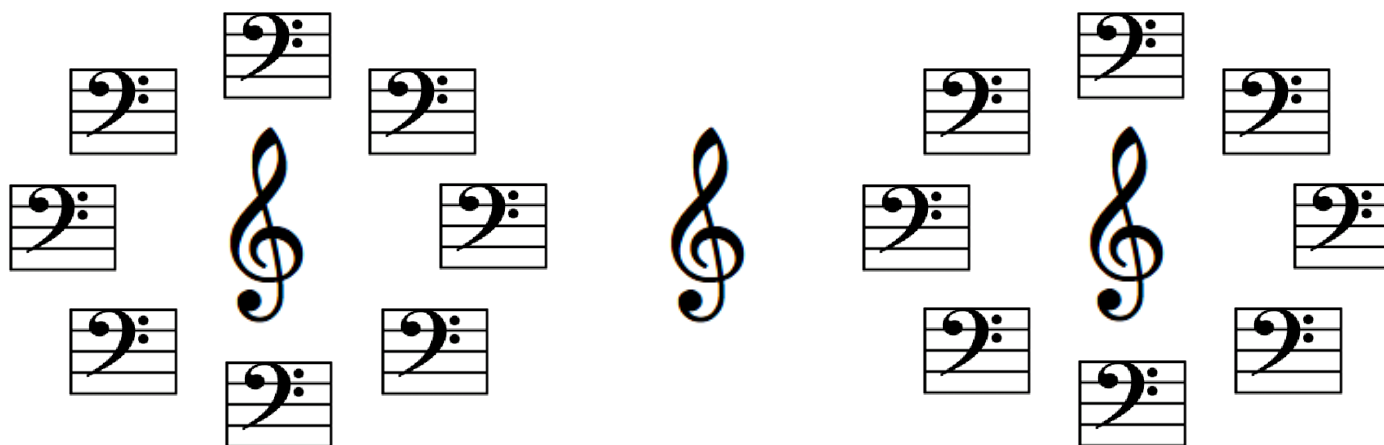

PRESENTACIÓN

El presente libro es un material complementario para el aprendizaje de la lectoescritura musical. Está diseñado para la población estudiantil de seis a ocho años que esté iniciando sus estudios musicales.

Es un recurso didáctico para las clases de lectura musical, que permite complementar las explicaciones de los conceptos de la teoría musical con actividades, prácticas, ejercicios, canciones e ilustraciones, por lo tanto **no es un método tradicional de solfeo** y las secciones que lo conforman son independientes pero complementarias entre sí.

Dichas secciones son: 1. Conozcamos figuras, signos y símbolos musicales, 2. Prácticas, 3. Ejercicios Rítmicos, 4. Ejercicios Melódicos, 5. Cancionero y 6. Diseños para colorear. Además, incluye el Apéndice A, cuyo propósito es complementar la información que se presenta en la sección 1. Las secciones 2, 3, 4 y 5 contienen prácticas, ejercicios y canciones para introducir y luego aplicar dichos contenidos explicados en la sección 1. En la última sección, se presentan ilustraciones diseñadas para reforzar de una forma más lúdica el aprendizaje de las figuras y símbolos musicales que se estudian en el libro.

Se recomienda leer con atención la información que acompaña tanto las prácticas como los ejercicios, esto porque ofrecen una guía para aprender.

Lo más importante es que se disfruten los momentos para aprender y comprender la música, esto porque será la base para expresar nuestra creatividad al cantar una canción o tocar un instrumento musical.

Finalmente, en el libro **Aprendemos a leer música cantando y jugando. Nivel I. Libro para docentes**, se presenta un guía para el profesorado que desee trabajar este libro en sus clases.

María Jesús Zárate Montero



Sección 1: CONOZCAMOS FIGURAS, SIGNOS Y SÍMBOLOS MUSICALES



En esta sección se presentan las figuras, signos y símbolos que estudiaremos en el curso.



En el Apéndice A se encuentra una explicación más detallada de cada tema, lo cual es de mucha utilidad para aprender nuevos conceptos musicales.



FIGURAS RÍTMICAS



Las figuras rítmicas y silencios que por ahora vamos a estudiar en este libro son los siguientes:

<u>Redonda</u> 	<u>Silencio de redonda</u> 
---	---

<u>Blanca</u> 	<u>Silencio de blanca</u> 
--	--

<u>Negra</u> 	<u>Silencio de negra</u> 
---	---

<u>Corchea</u> 	<u>Silencio de corchea</u> 
---	---

<u>Semicorchea</u> 	<u>Silencio de semicorchea</u> 
---	---

Partes de las figuras rítmicas

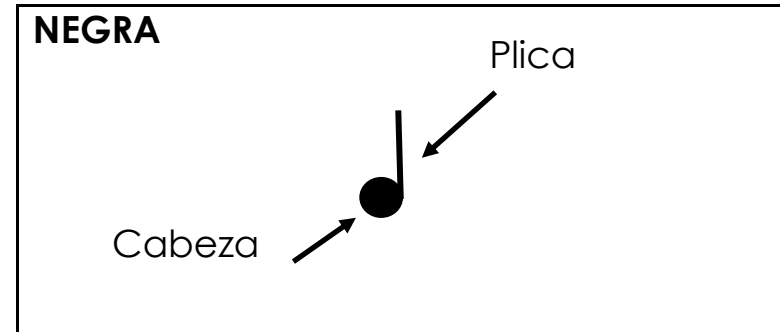
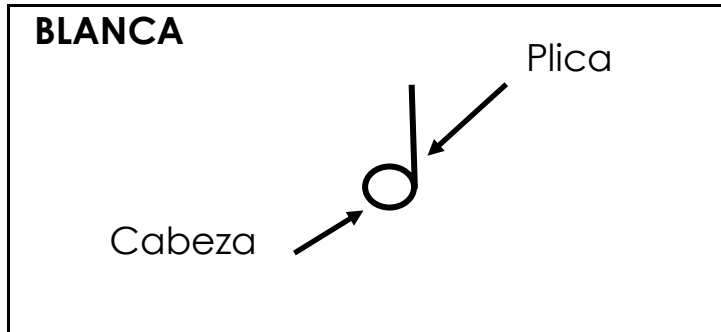

En el caso de la corchea y la semicorchea se agrega un pequeño ganchito llamado CORCHETE, cuando es solo uno, y DOBLE CORCHETE, cuando son dos.

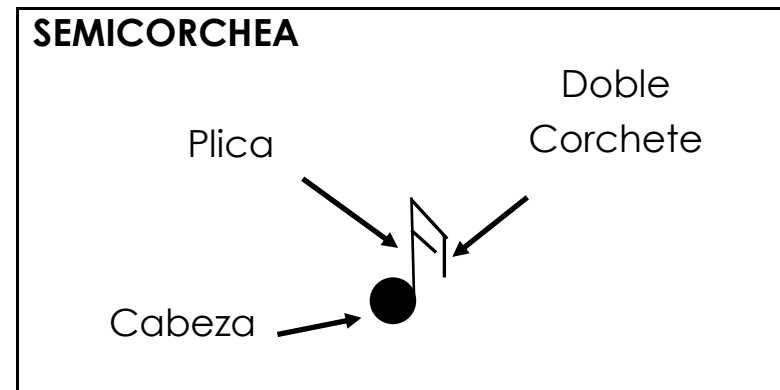
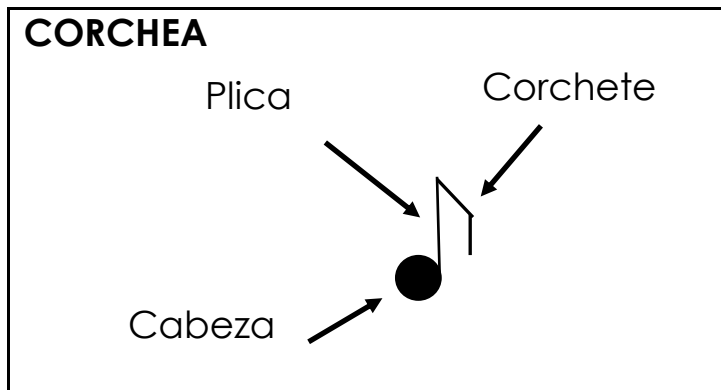

Es importante mencionar que la plica puede colocarse por encima o debajo de la cabeza. Este es un ejemplo sobre cómo podemos escribir la blanca.



Agrupaciones de figuras rítmicas

Las figuras rítmicas corchea y semicorchea pueden aparecer agrupadas de diversas maneras. En estos casos se sustituyen los corchetes por una o varias líneas horizontales denominadas barras de unión. Veamos:

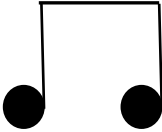
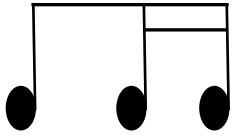
<p>Dos corcheas</p> 	<p>Cuatro semicorcheas</p> 
<p>Una corchea y dos semicorcheas</p> 	<p>Dos semicorcheas y una corchea</p> 

Otra agrupación es el saltillo, está conformada por una corchea con puntillo y una semicorchea, y se representa de esta manera:

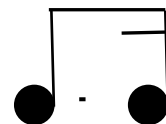

Compás

En una partitura cada compás es el espacio que se encuentra en medio de líneas divisorias.

The diagram illustrates three key elements of musical notation with callouts:

- Time Signature:** The fraction $\frac{4}{4}$ is shown. A callout box states: "Cada uno de estos espacios es un compás" (Each of these spaces is a measure). A larger callout explains: "Estos números representa el cifrado de compás o métrica." (These numbers represent the time signature or meter).
- Bar Line:** A single vertical line is shown. A callout box states: "Cada uno de estos espacios es un compás" (Each of these spaces is a measure). A larger callout explains: "Esta línea vertical se denomina: Barra de compás o línea divisoria ." (This vertical line is called: Bar line or dividing line).
- Double Bar Line:** Two vertical lines are shown. A callout box states: "Cada uno de estos espacios es un compás" (Each of these spaces is a measure). A larger callout explains: "Estas líneas se denominan: Doble barra final." (These lines are called: Double bar final).

Cifrado de compás o métrica

El cifrado de compás o métrica es una indicación numérica presente al inicio de un fragmento musical rítmico o melódico. Su propósito es informar CUÁNTOS PULSOS habrá por compás y CUÁL FIGURA RÍTMICA o SILENCIO tendrá valor de 1 pulso.

Ejemplo: 2 → Indica que debe haber 2 pulsos por compás.
 4 → Indica que la negra es igual a 1 pulso.

Nota: Las figuras rítmicas son representadas mediante números de esta manera:

<u>Redonda</u>	<u>Blanca</u>	<u>Negra</u>
○ = 1	◐ = 2	◑ = 4

El pentagrama

El pentagrama está formado por cinco líneas y cuatro espacios que **se cuentan de abajo hacia arriba.**

Cinco líneas que se cuentan de abajo hacia arriba.

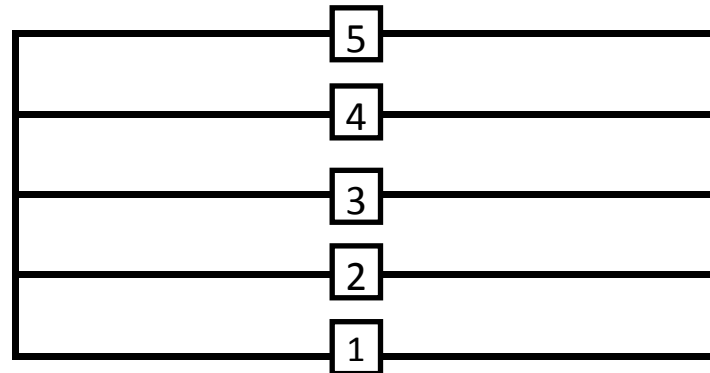

Cuatro espacios que se cuentan de abajo hacia arriba.

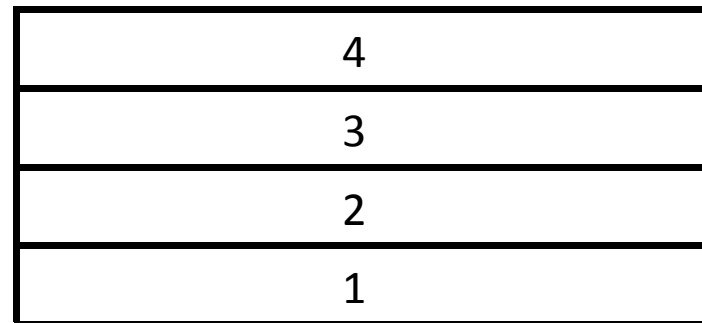

Las notas musicales

Las notas musicales son las siguientes: DO, RE, MI, FA, SOL, LA, SI.

Están ordenadas de esta manera porque van de la más **grave** a la más **aguda**. Al cantarlas tenemos que imaginar que estamos subiendo escalones y que la nota siguiente es más aguda que la anterior.

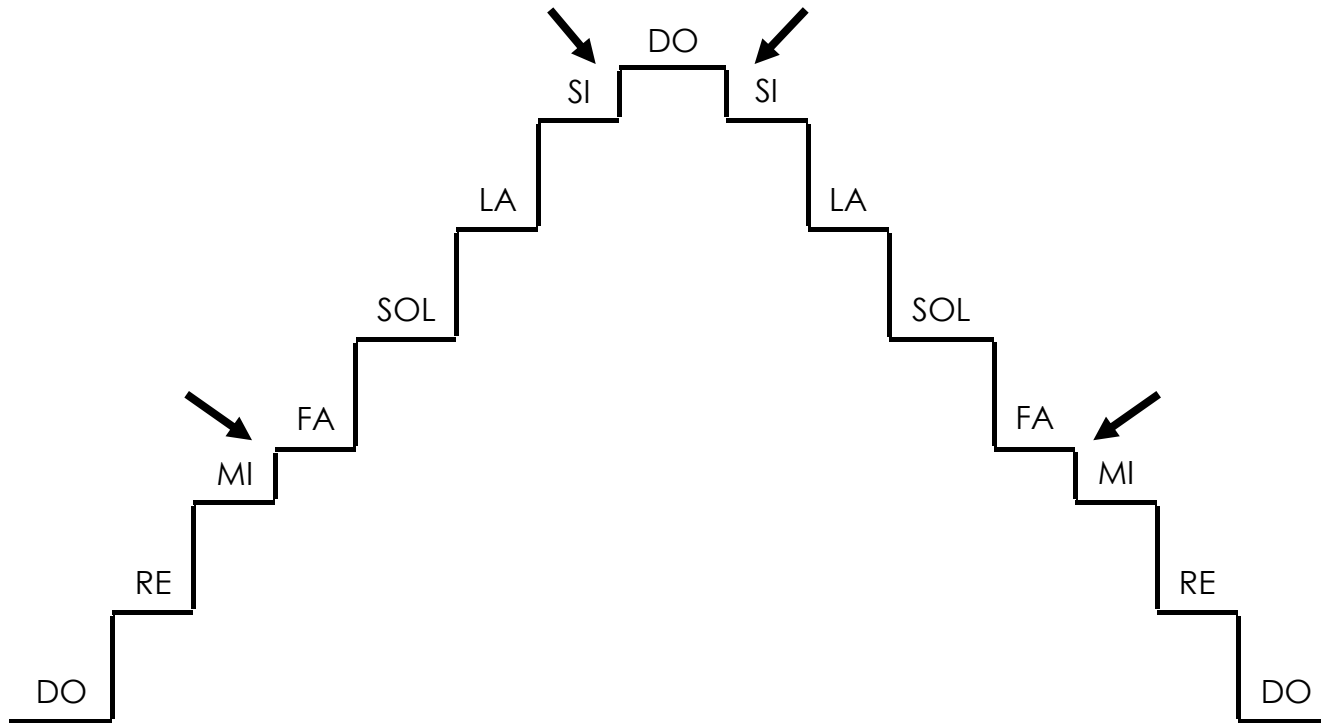

Escala de do mayor

A continuación se presentan las notas de la **escala de do mayor** escritas en las claves Sol y Fa.

Clave de Sol



DO RE MI FA SOL LA SI DO

Detailed description: A musical staff with a G-clef (treble clef). The notes are placed on the following lines: DO (bottom line), RE (first space), MI (second space), FA (third space), SOL (fourth space), LA (fifth space), SI (first line), and DO (second line). Each note is a half note.

Clave de Fa

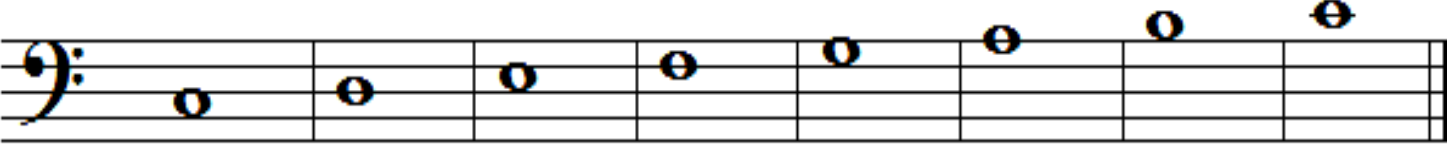

DO RE MI FA SOL LA SI DO

Detailed description: A musical staff with an F-clef (bass clef). The notes are placed on the following lines: DO (bottom line), RE (first space), MI (second space), FA (third space), SOL (fourth space), LA (fifth space), SI (first line), and DO (second line). Each note is a half note.

SECCIÓN 2: PRÁCTICAS

En esta sección se presentan diferentes prácticas para aplicar los temas estudiados.

Es muy importante leer con atención las instrucciones para tener claras las actividades que vamos a realizar.

Decoremos con silencios

Dibujemos 3 silencios iguales a los que aparecen en cada globo decorado con un silencio musical y pintémoslos con nuestros colores favoritos. En el caso de los globos vacíos podemos pintarlos o bien decorarlos con los silencios que más nos gusten.

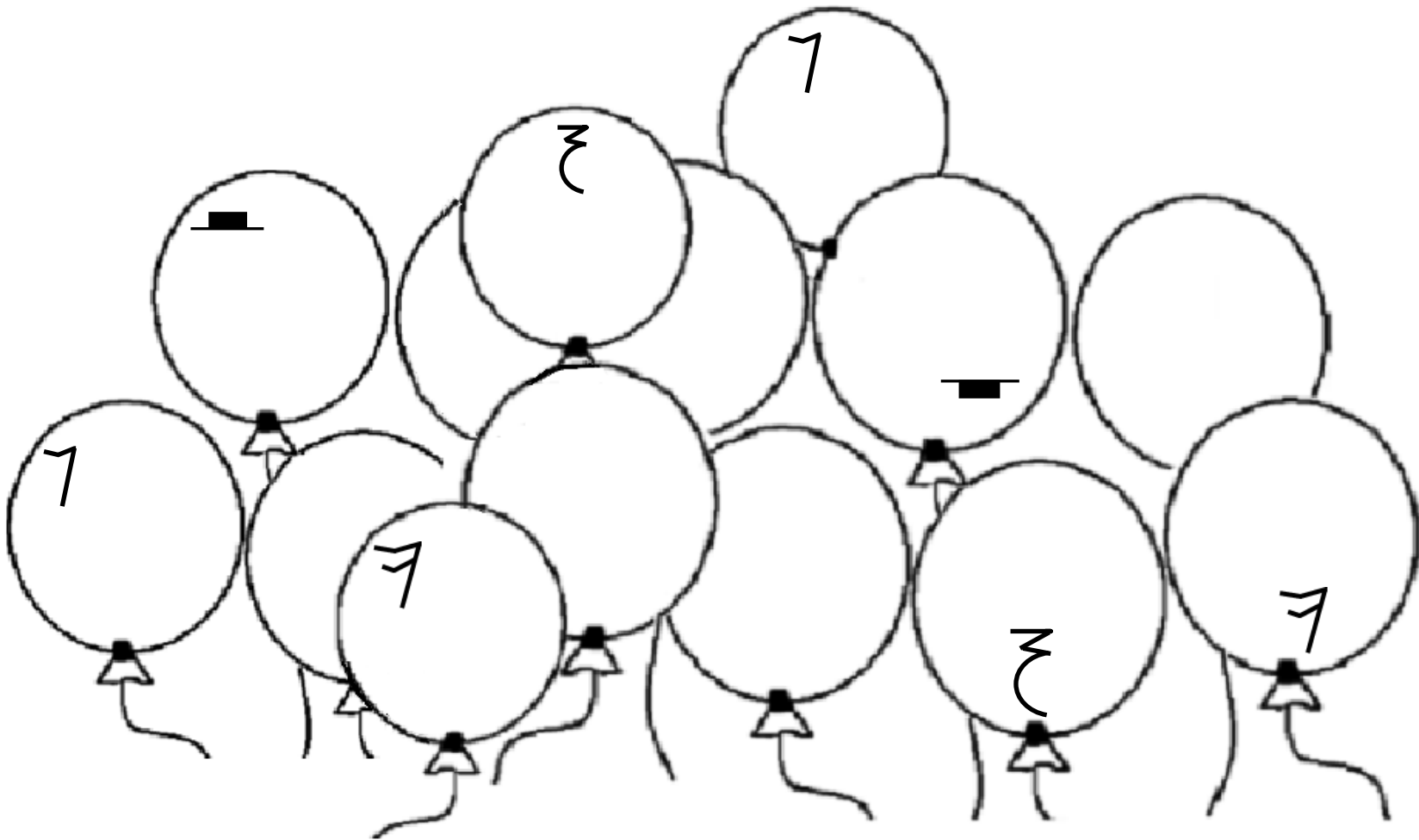

Dibujemos blancas y negras

Dibujemos 5 negras en cada nube y 5 blancas en cada estrella. Podemos usar diferentes colores.

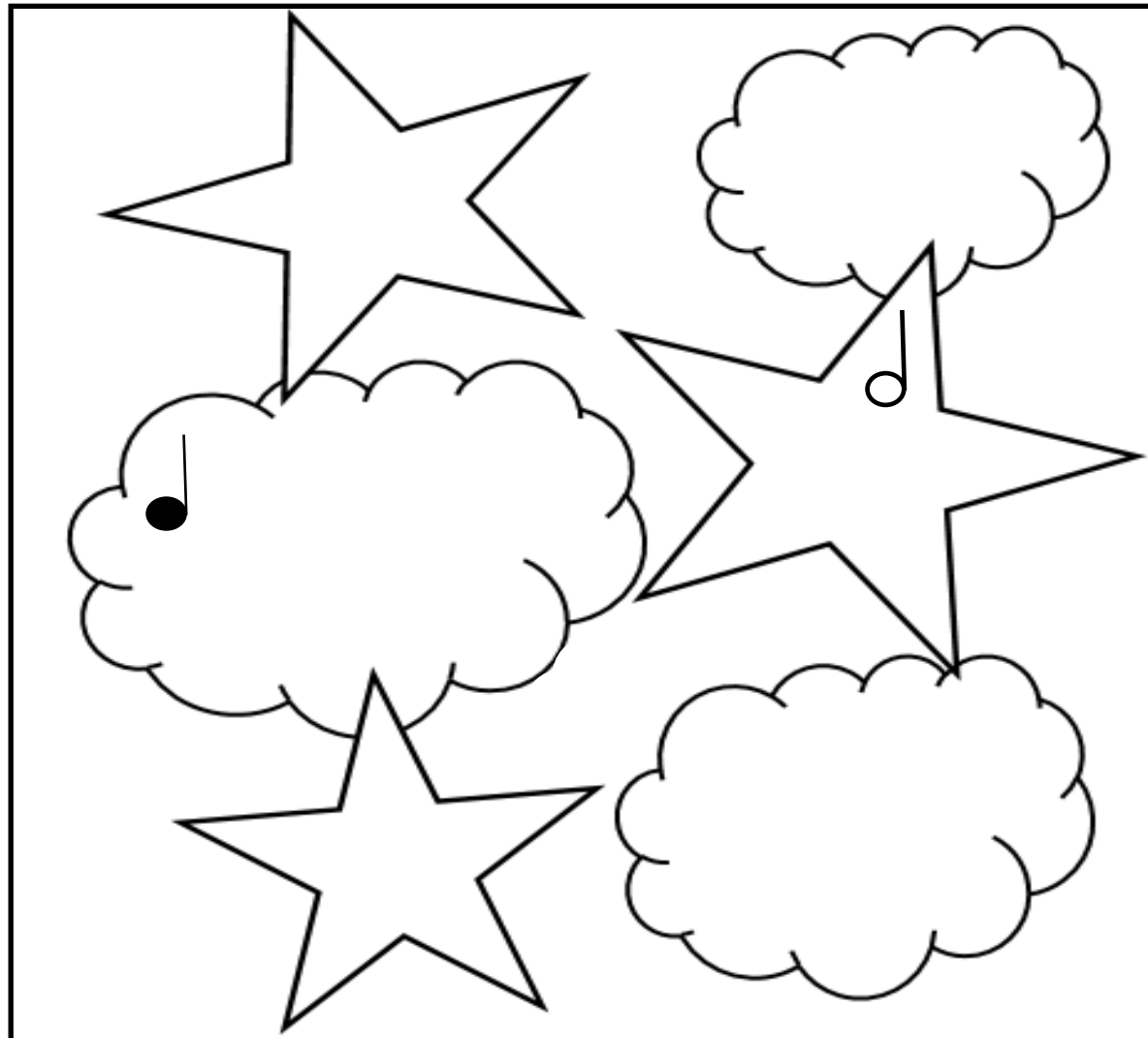

Corcheas y semicorcheas en un papalote

Este papalote está decorado con negras y blancas, para terminar de decorarlo dibujemos 3 corcheas y 3 semicorcheas más en el espacio correspondiente.

Podemos colorear el papalote con nuestros colores favoritos.

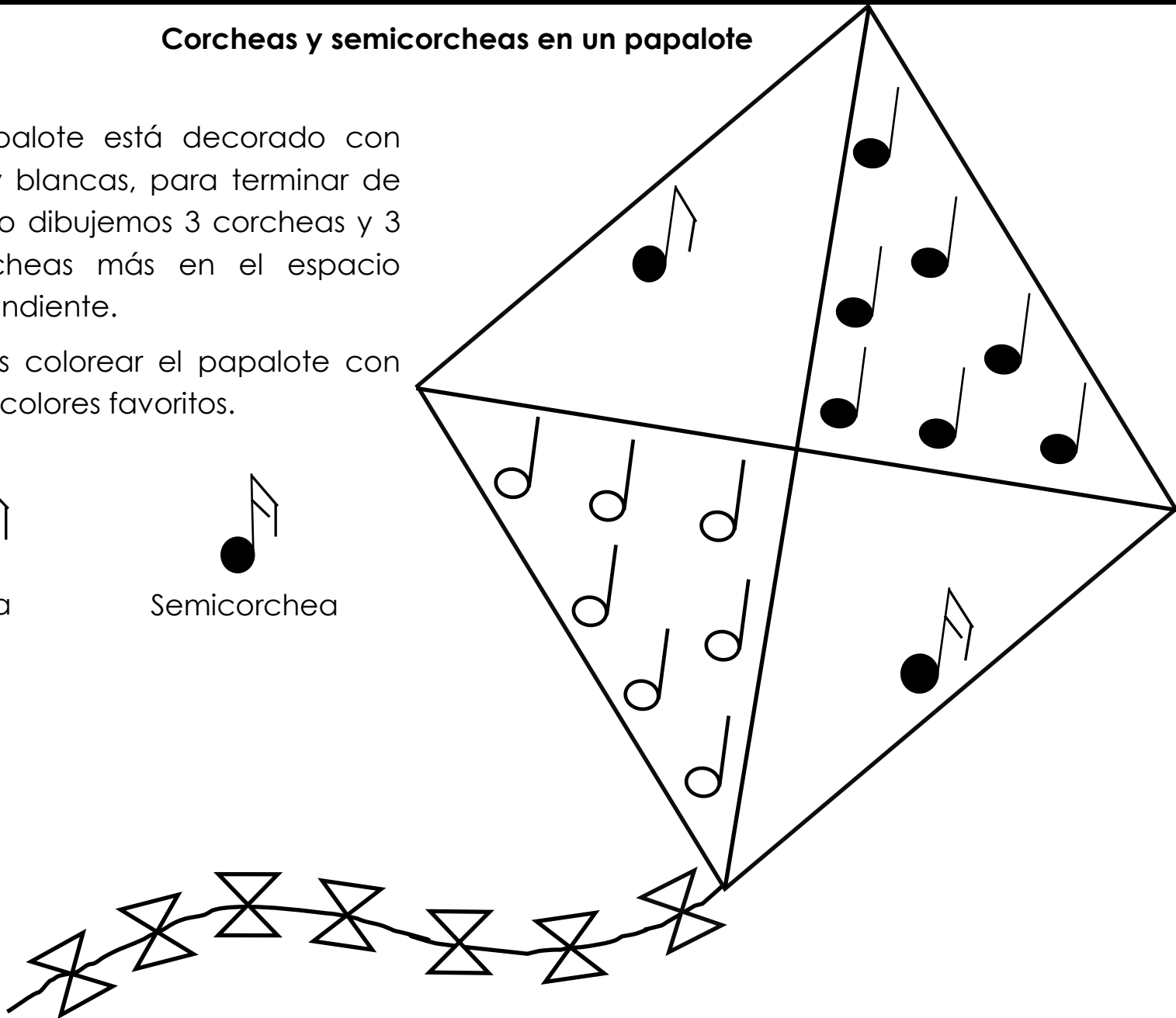

Dibujemos agrupaciones de figuras rítmicas

En el siguiente diseño aparecen agrupaciones de figuras rítmicas con corcheas y semicorcheas, para completarlo dibujemos al menos 3 de cada uno de estos grupos de figuras en los espacios donde están ubicados. Para ello podemos utilizar diferentes colores.

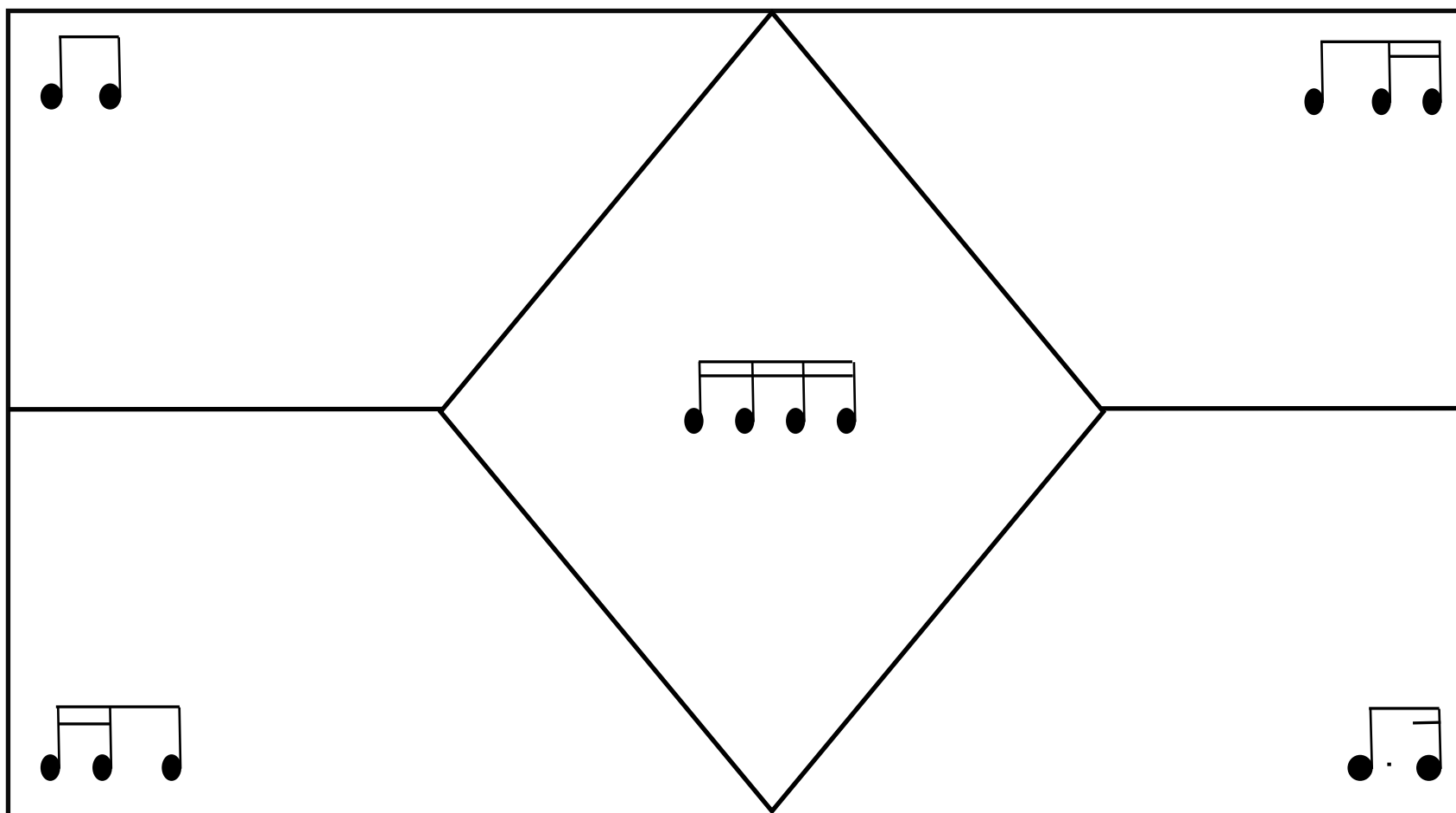

¿Cuál figura es igual a un pulso?

A continuación se presentan ejemplos de cifras métricas y a la par la explicación de lo que significan los números que la conforman.

Dibujemos en el espacio la figura rítmica a la que corresponde el número inferior de la métrica.

Ejemplo:

2	Hay dos pulsos por compás.
4	La  será igual a 1 pulso.

1. 2 Hay dos pulsos por compás.
4 La será igual a 1 pulso.

4. 2 Hay dos pulsos por compás.
2 La será igual a 1 pulso.

2. 4 Hay cuatro pulsos por compás.
4 La será igual a 1 pulso.

5. 3 Hay tres pulsos por compás.
4 La será igual a 1 pulso.

3. 3 Hay tres pulsos por compás.
2 La será igual a 1 pulso.

6. 3 Hay tres pulsos por compás.
1 La será igual a 1 pulso.

Palabras con ritmo

Esta actividad consiste en decir la secuencia de palabras mientras se marca el pulso, el cual se representa con un asterisco. Es importante tener presente que hay palabras de una, dos, tres y cuatro sílabas, el reto consiste en distribuir las sílabas en el pulso, como ayuda se incluyen líneas horizontales que representa la duración de las sílabas en cada pulso.

1. Gris Rojo | Amarillo Amarillo | Rojo Rojo | Gris Gris ||

2. Brócoli Papa Sal | Coliflor Sal Papa | Brócoli Coliflor Sal ||

3. Buey Tiburón | Pájaro Gato | Elefante Buey | Elefante Pájaro | Gato Gato | Tiburón Buey ||

4. Claves Saxofón Violoncello Campana | Campana Saxofón Violoncello Claves ||

5. Pantalón Blusa Jeans | Jeans Blusa Jeans | Blusa Blusa Pantalón | Pantalón Blusa Jeans ||

* * * | * * * | * * * | * * * ||

6. Barva Miravalles | Irazú Miravalles | Miravalles Irazú | Barva Barva ||

— — — — | — — — — | — — — — | — — — — ||

7. Margarita Ema Rómulo Sebastián | Ema Sebastián Rómulo Rómulo |

* * * * | * * * * |

Sebastián Sebastián Margarita Ema | Rómulo Rómulo Margarita Sebastián ||

* * * * | * * * * | * * * * ||

8. Ópera Salsa Jazz | Chachachá Jazz Salsa | Jazz Jazz Ópera |

* * * | * * * | * * * |

Chachachá Ópera Ópera | Jazz Salsa Salsa | Jazz Jazz Chachachá ||

* * * | * * * | * * * ||

Prácticas para dibujar las claves de Sol y Fa

Nº 1. Aprendemos dos canciones:

“Para dibujar la Clave de Sol”

En la segunda línea
salgo del puntito,
doy una vueltita,
subo la cuestita,
giro y bajo recto, recto.



“Para dibujar la clave de fa”

En la cuarta línea
salgo de paseo,
giro en la vuelta
y bajo en la cuesta.



Nota: Las partituras de estas canciones están en la Sección 5: Cancionero.

Nº 2 Dibujemos la cola y el lomo del gato

Completemos la cola y el lomo del gato, escribiendo una línea sobre las rayitas sin levantar el lápiz y siguiendo la dirección que indican las flechas. Podemos usar diferentes colores.

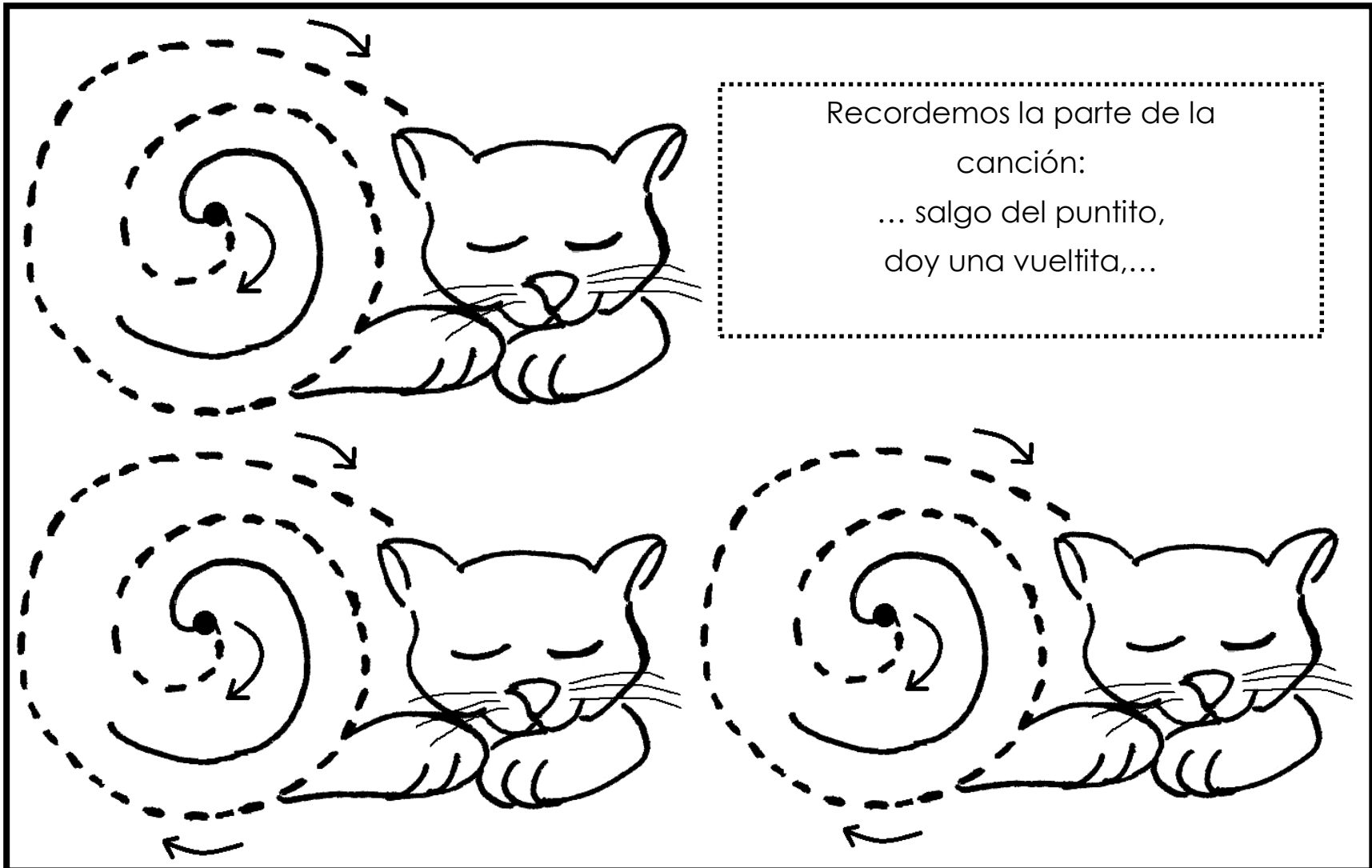

Nº3 Seguimos caminitos

Ayudemos a la clave de Sol a llegar al pentagrama, para ello completemos la línea punteada siguiendo la dirección que indican las flechas y sin levantar el lápiz, podemos hacerlo con el color que más nos guste.

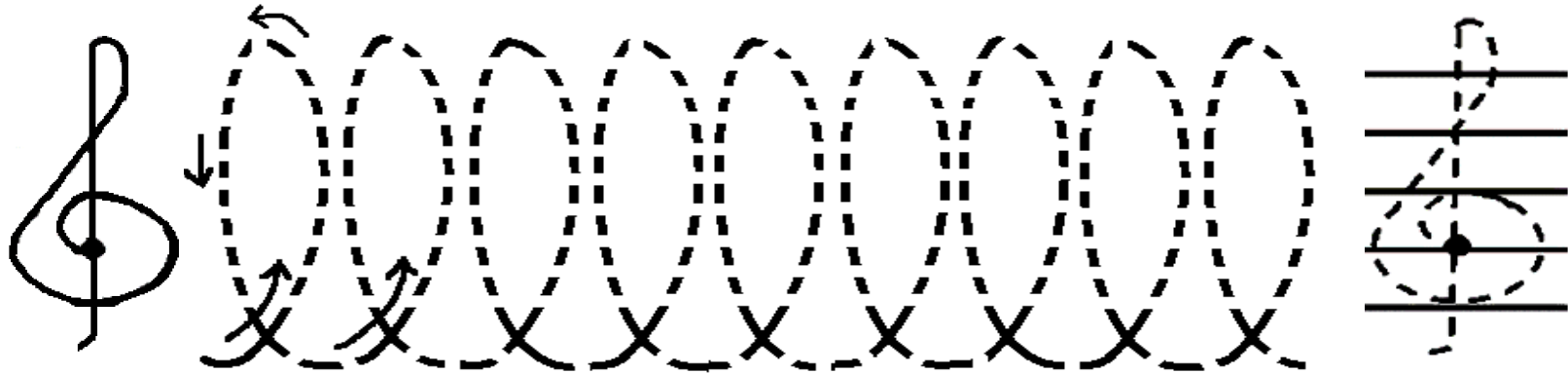

Ahora, con mucho cuidado completemos las líneas punteadas de arriba hacia abajo y sin levantar el lápiz. Podemos usar diferentes colores.

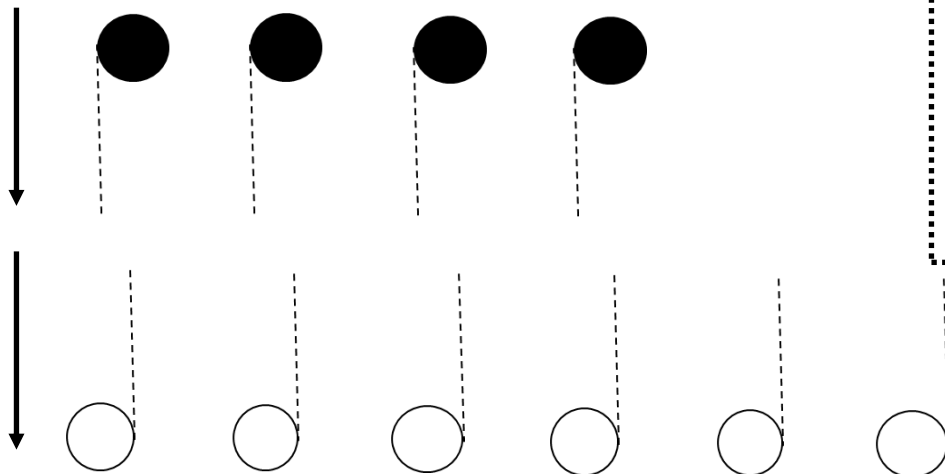

Recordemos la parte de la
canción:
... subo la cuestita,
giro y bajo recto, recto.

Nº4 Dibujemos la clave de fa

Para dibujar la clave de Fa, partimos del punto que está en cuarta línea, recorremos la línea punteada sin levantar el lápiz y siguiendo la dirección que indican las flechas. Podemos utilizar diferentes colores para cada clave.



Recodemos la canción:

“Para dibujar la clave de fa”

En la cuarta línea
salgo de paseo,
giro en la vuelta
y bajo en la cuesta.

Nº 5 Dibujamos la clave de sol

Para dibujar la clave de Sol partimos del punto que está en segunda línea recorremos la línea punteada sin levantar el lápiz y siguiendo la dirección que indican las flechas. Podemos utilizar diferentes colores para cada clave.



Recordemos la canción:
“Para dibujar la clave de sol”
En la segunda línea
salgo del puntito,
doy una vueltita,
subo la cuestita,
giro y bajo recto, recto.

Recordemos el orden de las notas musicales en la Escala de Do Mayor

Escribamos el nombre de la nota o notas musicales que están antes o después de la nota que aparece en el cuadro.

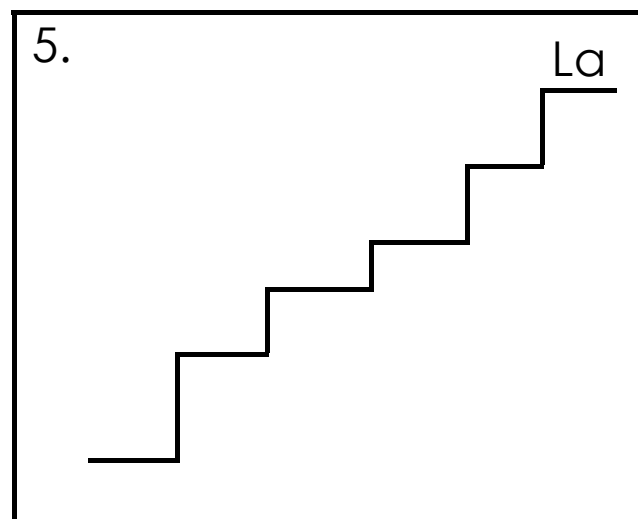
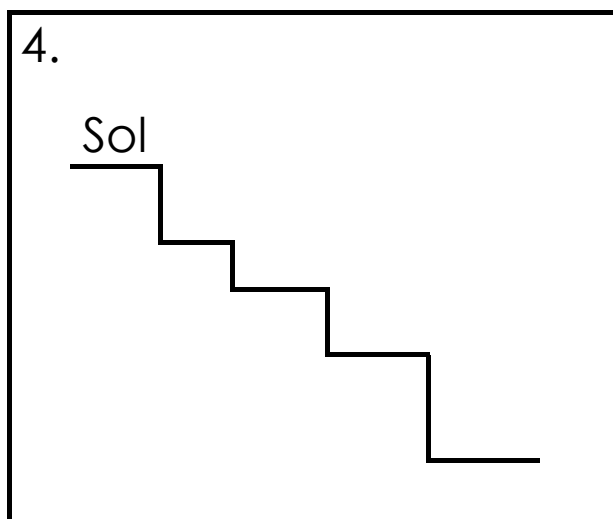
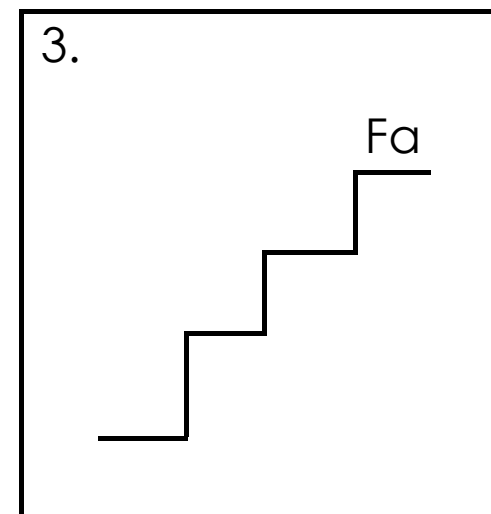
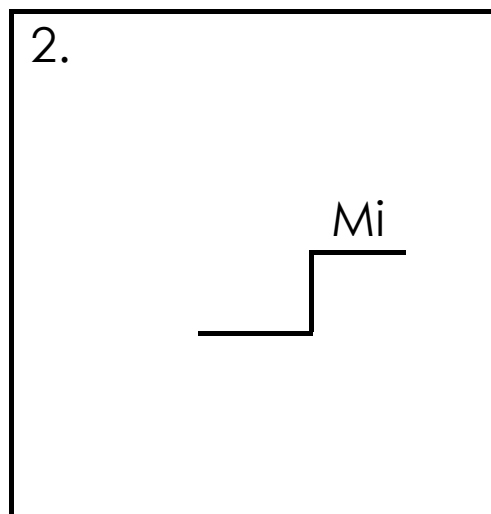
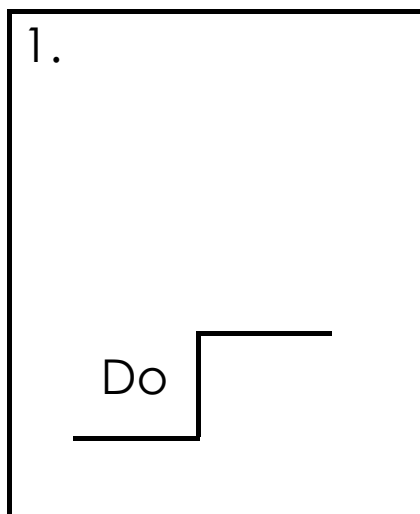

Escribamos el nombre de las notas musicales que faltan para completar
la escala de Do Mayor

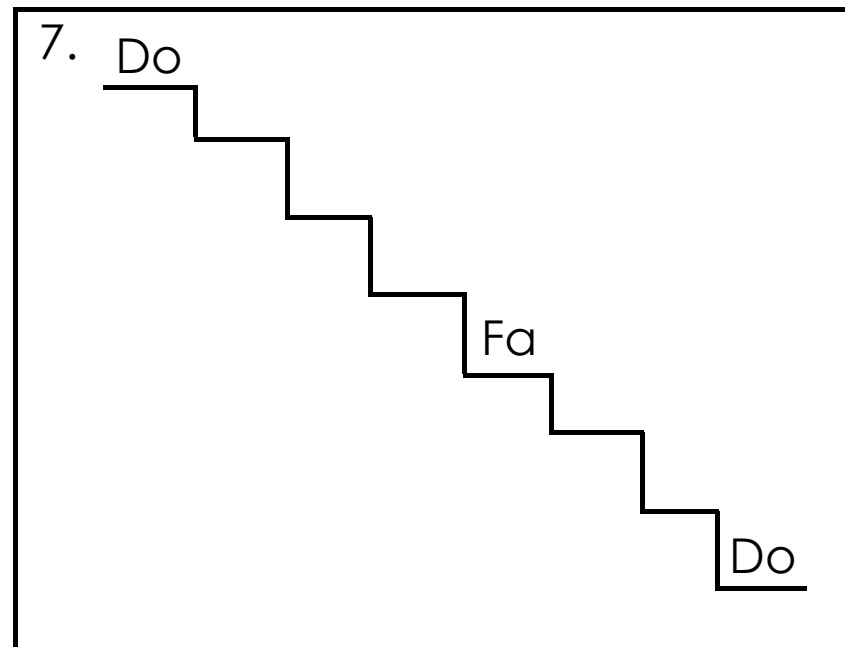
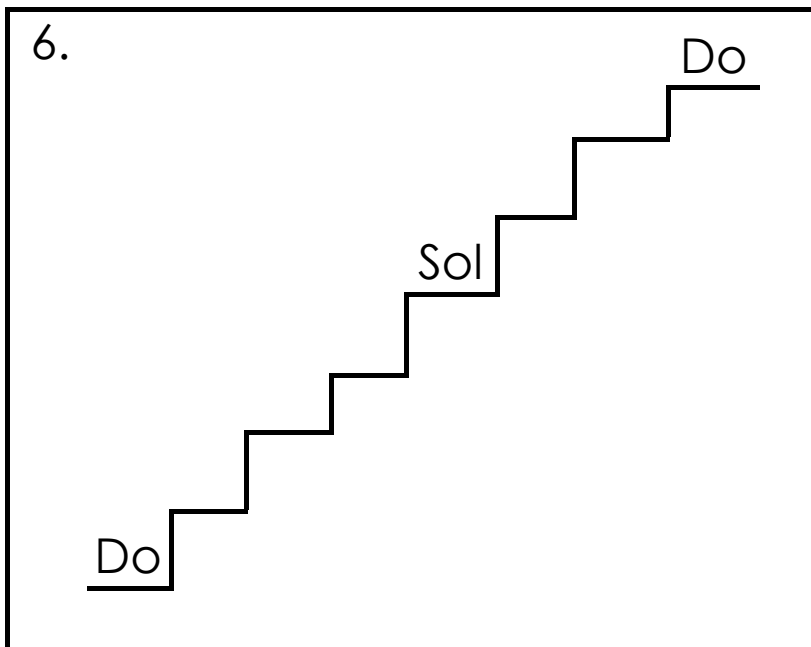

Identifiquemos notas en melodías escritas en clave de sol

Para esta práctica se recomiendan estos pasos:

1. Pintar con un color diferente las notas do - re - mi - fa - sol - la - si, en el caso de la nota do que está después de la nota si, vamos a usar el mismo color con el que pintamos el primer do.

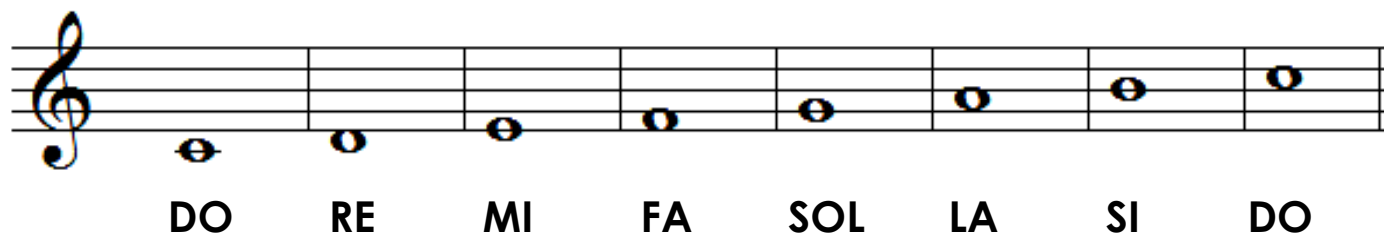

2. Pintar las notas que aparecen en los siguientes ejercicios y usar siempre el mismo color que se eligió para cada nota. Por ejemplo, el DO rojo, el MI azul, el SOL amarillo.

3. Con ayuda de su docente, leer los ejercicios entonando las notas.

Recordemos que las notas tienen diferente altura y que al cantar tenemos que imaginar que subimos o bajamos escalones, o que en algunos casos nos quedamos en el mismo escalón.

En los ejercicios 1, 2 y 3 se incluyen los nombres de las notas como una pequeña ayuda.



2.



DO RE MI FA SOL FA MI RE DO DO

3.



MI FA SOL SOL LA LA SI SI DO SI LA SI SOL

En los siguientes ejercicios no aparece el nombre de las notas debajo del pentagrama, entonces para realizar los ejercicios podemos guiarnos con los ejemplos anteriores.

4.



5.



6.



Identifiquemos notas en melodías escritas en clave de fa

Para esta práctica se recomiendan estos pasos:

1. Pintar con un color diferente las notas do - re - mi - fa - sol - la - si, en el caso de la nota do que está después de la nota si, vamos a usar el mismo color con el que pintamos el primer do.

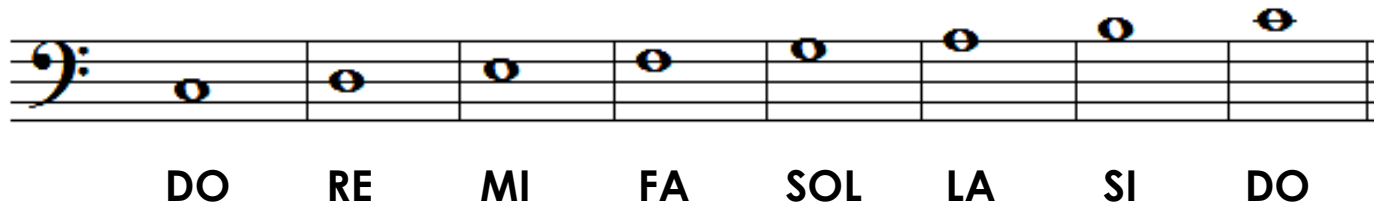

2. Pintar las notas que aparecen en los siguientes ejercicios y usar siempre el mismo color que se eligió para cada nota. Por ejemplo, el DO rojo, el MI azul, el SOL amarillo.
3. Con ayuda de su docente leer los ejercicios, entonando las notas.

Recordemos que las notas tienen diferente altura y que al cantar tenemos que imaginar que subimos o bajamos escalones, o que en algunos casos nos quedamos en el mismo escalón.

En los ejercicios 1, 2 y 3 se incluyen los nombres de las notas como una pequeña ayuda.



2.



FA MI RE DO RE MI FA SOL FA MI RE DO

3.



SOL LA SI LA SOL FA SOL LA SI SI LA SOL

En los siguientes ejercicios no aparece el nombre de las notas debajo del pentagrama, entonces para realizar los ejercicios podemos guiarnos con los ejemplos anteriores.

4.



5.



6.



Identifiquemos ritmos

En esta práctica se presentan parejas de ejercicios rítmicos, el o la docente escogerá una pareja, por ejemplo 1.1 y 1.2, y leerá uno de los dos ejercicios.

Escuchemos con atención e identifiquemos cuál fue el ejercicio que leyó el o la docente.

1.1



1.2

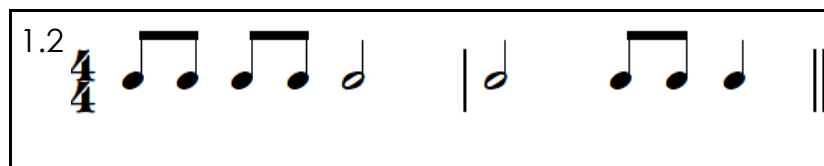

2.1



2.2



3.1



3.2

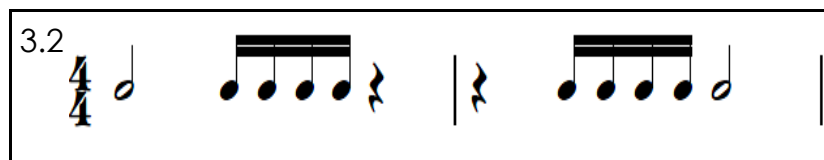

4.1

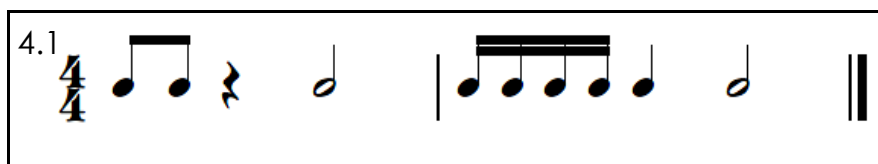

4.2



5.1



5.2



6.1

2/4

6.2

2/4

7.1

2/4

7.2

2/4

8.1

2/4

8.2

2/4

9.1

2/4

9.2

2/4

10.1

2/4

10.2

2/4

Identifiquemos melodías

En esta práctica se presentan parejas de ejercicios melódicos, el o la docente escogerá una pareja, por ejemplo 1.1 y 1.2, y tocará uno de los dos ejercicios en el piano.

Escuchemos con atención e identifiquemos cuál fue el ejercicio que tocó el o la docente.

1.1



1.2



2.1



2.2



3.1



3.2



4.1



4.2



5.1



5.2

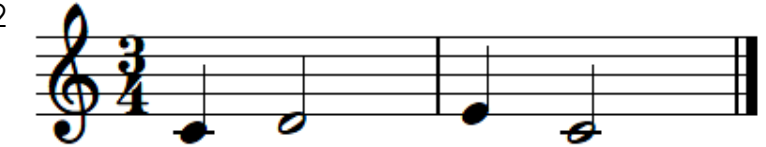

6.1



6.2



7.1



7.2



8.1



8.2



9.1



9.2



10.1



10.2



Inventemos composiciones rítmicas N°1

Escribamos tres composiciones rítmicas utilizando las figuras: 

Recordemos que en la **métrica 3/4** el número de arriba indica que debe haber tres **pulsos por compás**. El número de abajo indica que la **negra** tiene **valor de 1 pulso**. De igual manera, las dos corcheas y las cuatro semicorcheas tienen valor de 1 pulso. Por su parte, la blanca tiene valor de 2 pulsos. Debajo de los compases aparecen unos asteriscos (*) que simbolizan los pulsos por compás.

1. **3**
4

* * * * * *

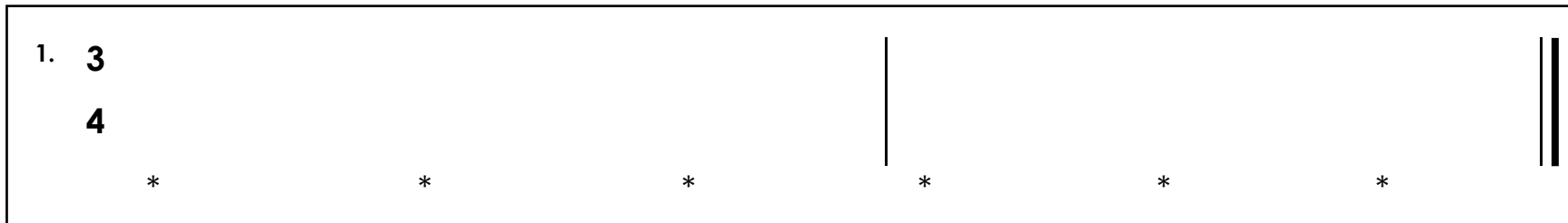

2. **3**
4

* * * * * *

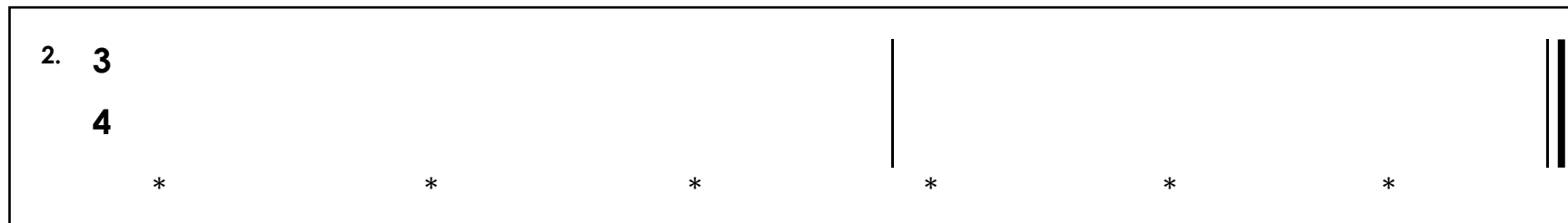

3. **3**
4

* * * * * *

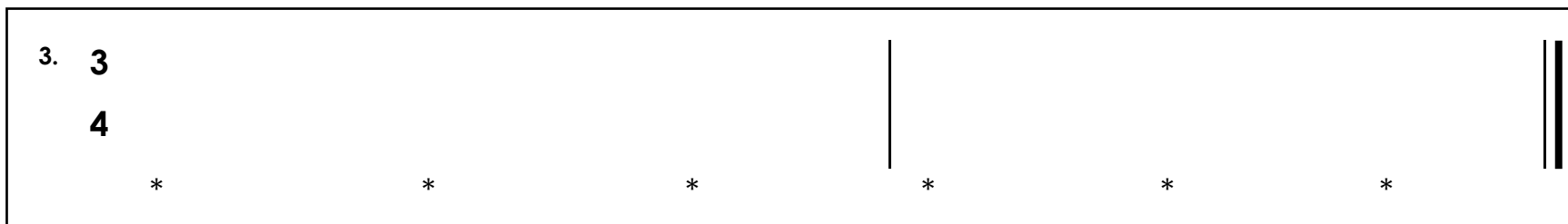

Inventemos composiciones rítmicas N°2

Escribamos cuatro composiciones rítmicas utilizando las figuras: 

Recordemos que en la métrica 2/4 el número de arriba indica que debe haber **dos pulsos por compás**. El número de abajo indica que la **negra** tiene **valor de 1 pulso**, de igual manera las dos corcheas, el saltillo y las cuatro semicorcheas también tienen valor de 1 pulso. Debajo de los compases aparecen unos asteriscos (*) que simbolizan los pulsos por compás.

1. 2
4
* * * * *

2. 2
4
* * * * *

3. 2
4
* * * * *

4. 2
4
* * * * *

Inventemos composiciones rítmicas N°3

Escribamos composiciones rítmicas utilizando:



Observemos con atención las métricas que aparecen en esta práctica, recordemos que el **número superior** de la métrica **indica la cantidad de pulsos por compás** y el número **inferior indica cuál figura tiene valor de 1 pulso**. Debajo de los compases aparecen asteriscos (*) que simbolizan los pulsos por compás.

1. **2**
4

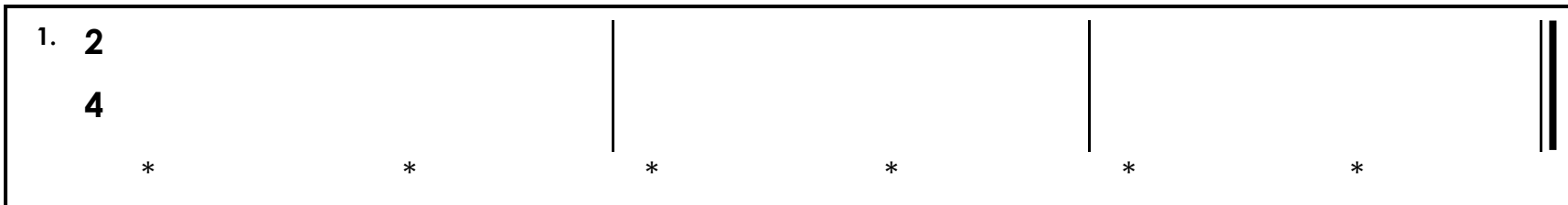

2. **2**
4

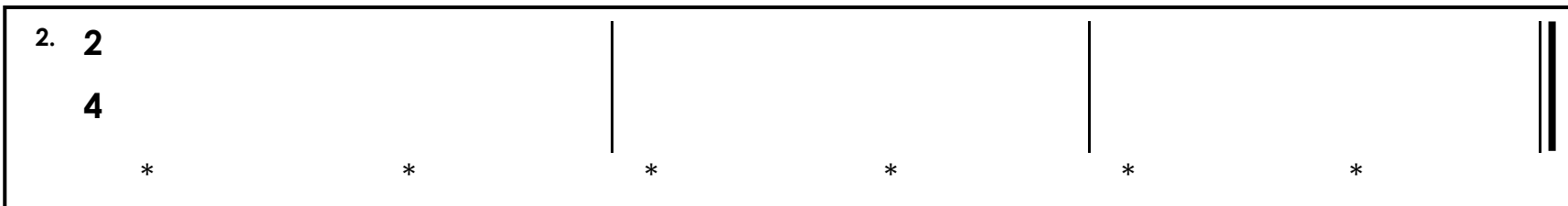

3. **3**
4

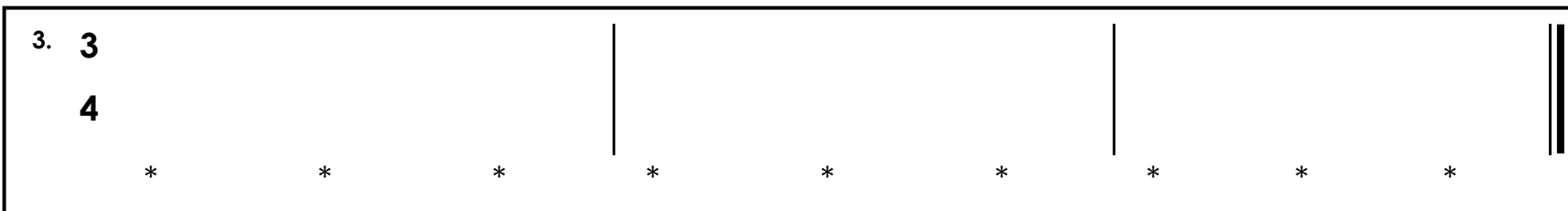

4. 3
4
* * * * * * * * * *

5. 4
4
* * * * * * * * *

6. 4
4
* * * * * * * * *

7. 4
4
* * * * * * * * *

8. 4
4
* * * * * * * * *

Inventemos melodías Nº 1

Escribamos tres fragmentos melódicos utilizando las notas **DO, RE, MI** y las figuras rítmicas **negra** y **blanca**. Recordemos que en la **métrica 2/4** el número de arriba indica que debe haber **dos pulsos por compás**. El número de abajo indica que la **negra** tiene valor de **1 pulso** y la **blanca** tiene valor de **2 pulsos**. Debajo de los compases aparecen unos asteriscos (*) que simbolizan los pulsos por compás.

1.

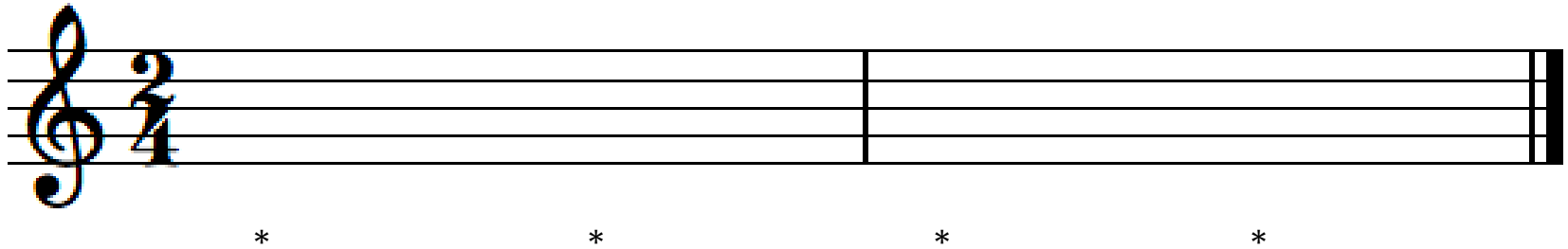

* * * *

2.

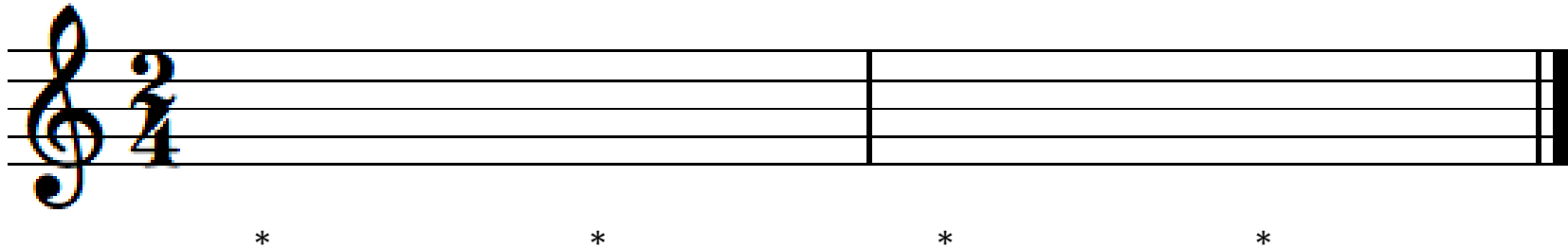

* * * *

2.

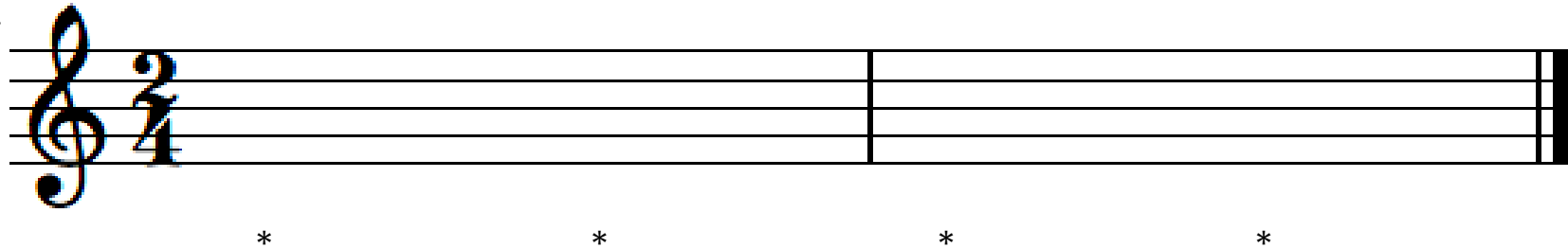

* * * *

Inventemos melodías N°2

Escribamos tres fragmentos melódicos utilizando las notas **DO, MI, SOL** y las figuras rítmicas **negras** y **dos corcheas**. Recordemos que en la **métrica 3/4** el número de arriba indica que debe haber **tres pulsos por compás**. El número de abajo indica que la **negra** tiene valor de **1 pulso** y las **dos correas** también tienen valor de **2 pulsos**. Debajo de los compases aparecen unos asteriscos (*) que simbolizan los pulsos por compás.

1.

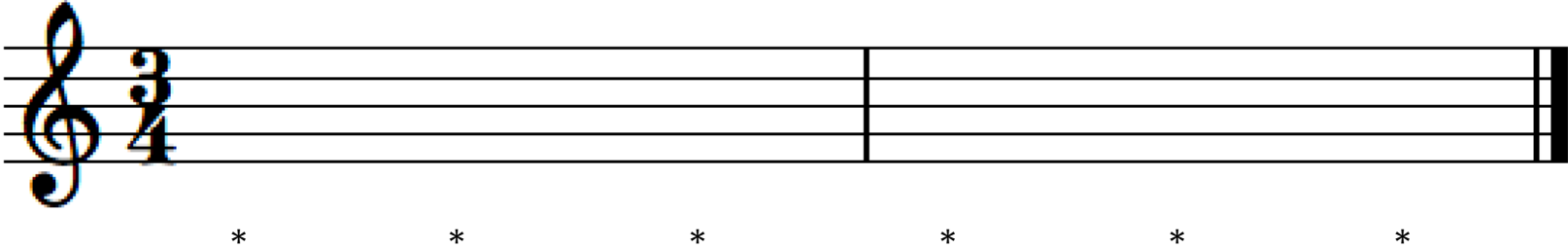

* * * * *

2.

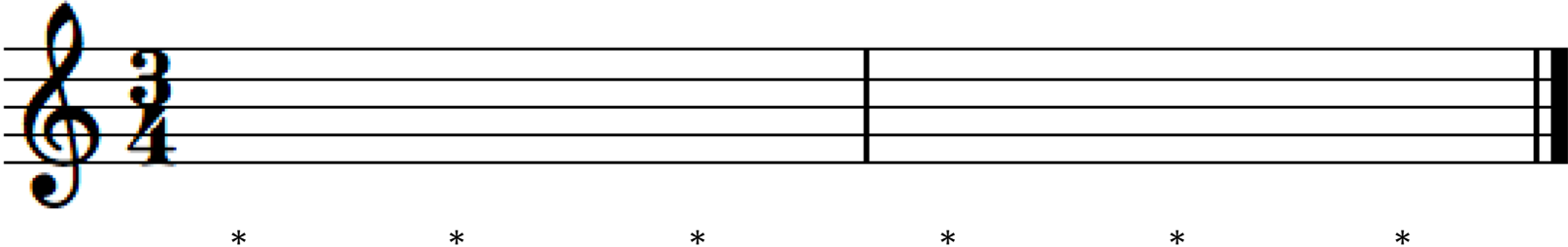

* * * * *

3.

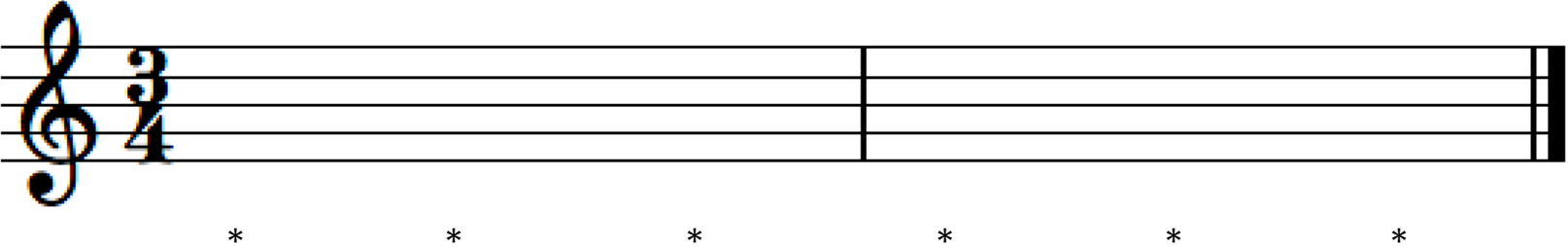

* * * * *

Inventemos melodías N°3

Escriba siete fragmentos melódicos con métrica **4/4**, utilizando las notas **DO, RE, MI, FA, SOL** y las figuras rítmicas **negra, blanca, dos corcheas, silencio de negra y silencio de blanca**. Debajo de los compases aparecen unos asteriscos (*) que simbolizan los pulsos por compás.

1.

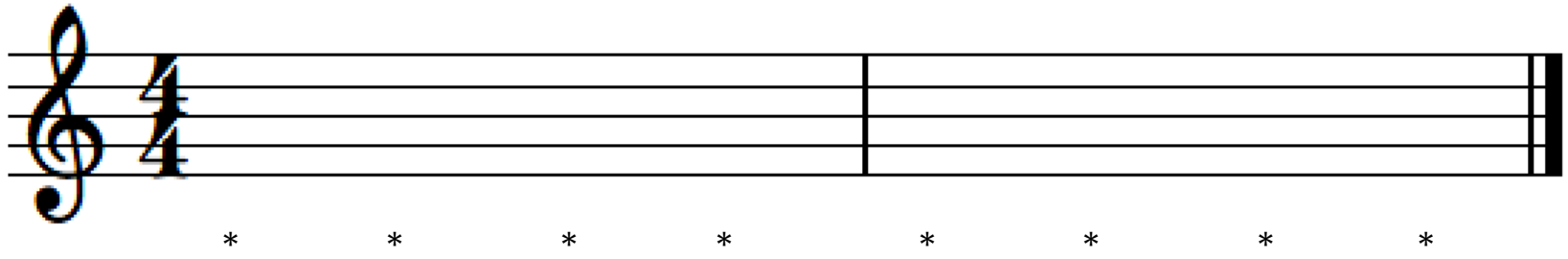

* * * * * * * *

2.

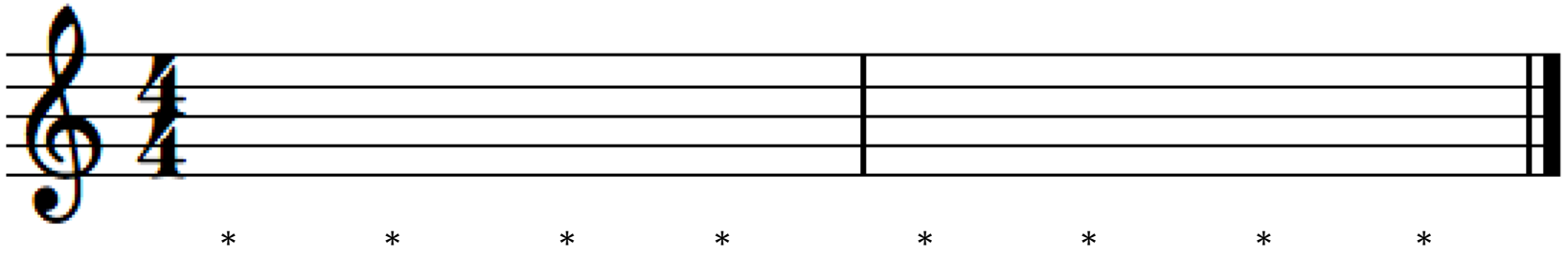

* * * * * * * *

3.

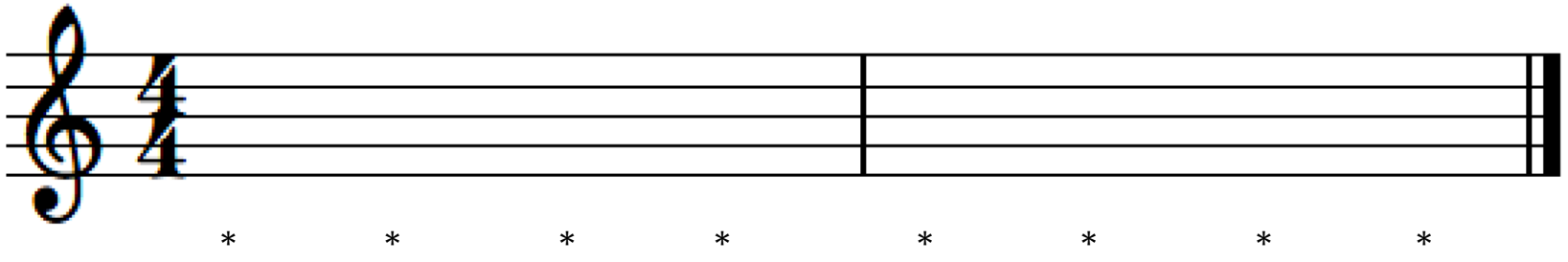

* * * * * * * *

4.

* * * * * * * *

5.

* * * * * * * *

6.

* * * * * * * *

7.

* * * * * * * *

SECCIÓN 3: EJERCICIOS RÍTMICOS

1. Ejercicios introductorios: En los siguientes ejercicios aparecen líneas largas, medianas y cortas que representan ritmos, debajo de estas líneas hay asteriscos que representan el pulso. Leamos las líneas diciendo “ta” mientras percutimos el pulso con las palmas. En algunos momentos habrá un pulso por línea, dos pulsos por línea o varias líneas dentro de un pulso. Más adelante descubriremos las figuras rítmicas a las cuales corresponden dichas líneas.

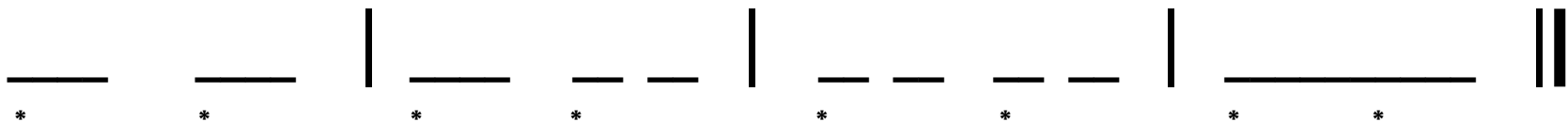
1. 

2. 

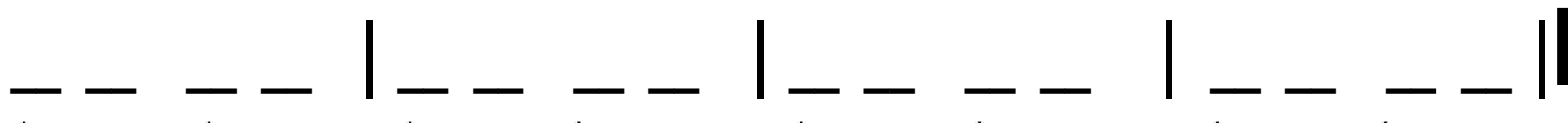
3. 

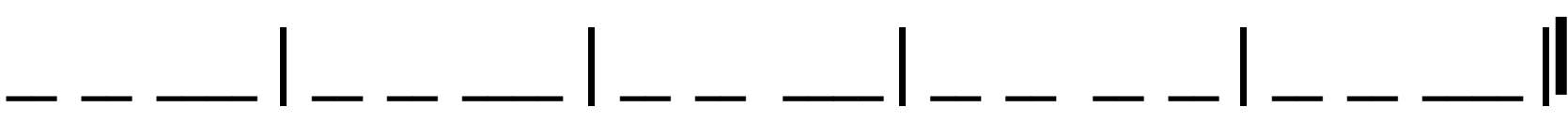
4. 

5. 

6.

Musical exercise 6 consists of a single staff with a rhythmic pattern. The pattern is divided into four measures by vertical bar lines. The first measure contains two eighth notes, the second contains two eighth notes, the third contains two eighth notes, and the fourth contains two eighth notes. Asterisks are placed above the notes in each measure. The staff ends with a double bar line.

7.

Musical exercise 7 consists of a single staff with a rhythmic pattern. The pattern is divided into four measures by vertical bar lines. The first measure contains two eighth notes, the second contains two eighth notes, the third contains two eighth notes, and the fourth contains two eighth notes. Asterisks are placed above the notes in each measure. The staff ends with a double bar line.

8.

Musical exercise 8 consists of a single staff with a rhythmic pattern. The pattern is divided into four measures by vertical bar lines. The first measure contains two eighth notes, the second contains two eighth notes, the third contains two eighth notes, and the fourth contains two eighth notes. Asterisks are placed above the notes in each measure. The staff ends with a double bar line.

9.

Musical exercise 9 consists of a single staff with a rhythmic pattern. The pattern is divided into four measures by vertical bar lines. The first measure contains two eighth notes, the second contains two eighth notes, the third contains two eighth notes, and the fourth contains two eighth notes. Asterisks are placed above the notes in each measure. The staff ends with a double bar line.

10.

Musical exercise 10 consists of two staves with a rhythmic pattern. The top staff is divided into four measures by vertical bar lines, with two eighth notes in each measure and an asterisk above each note. The bottom staff is also divided into four measures by vertical bar lines, with two eighth notes in each measure and an asterisk above each note. The two staves end with double bar lines.

2. Ejercicios con rimas: Practiquemos los ritmos que estudiamos anteriormente pero ahora agreguemos las figuras rítmicas y pequeñas rimas. Los asteriscos representan el pulso, por lo que al leer la rima recordemos percutir el pulso con las palmas.

1. 
Tras, tras, tras y ca mi no pa ra_a - trás.

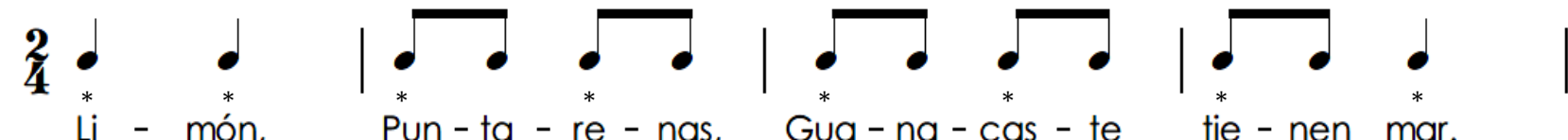
2. 
Li - món, Pun - ta - re - nas, Gua - na - cas - te tie - nen mar.

3. 
E - le - fan - te_y co - co - dri - lo jue - gan jun - tos en el rí - o.

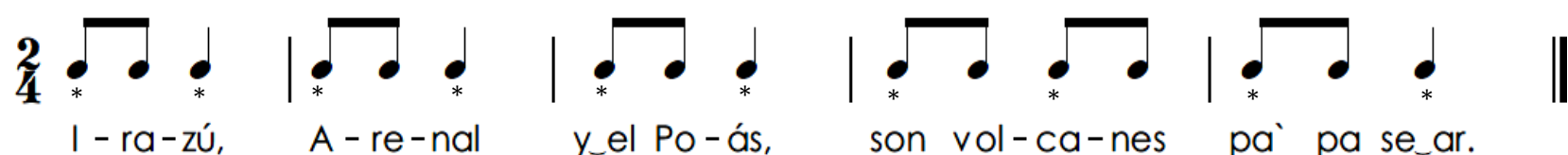
4. 
I - ra - zú, A - re - nal y_el Po - ás, son vol - ca - nes pa` pa se_ar.

5. 
Quie-ro mu-cho_a mis a-mi-gos, los a-bra-zo con-ca-ri-ño.

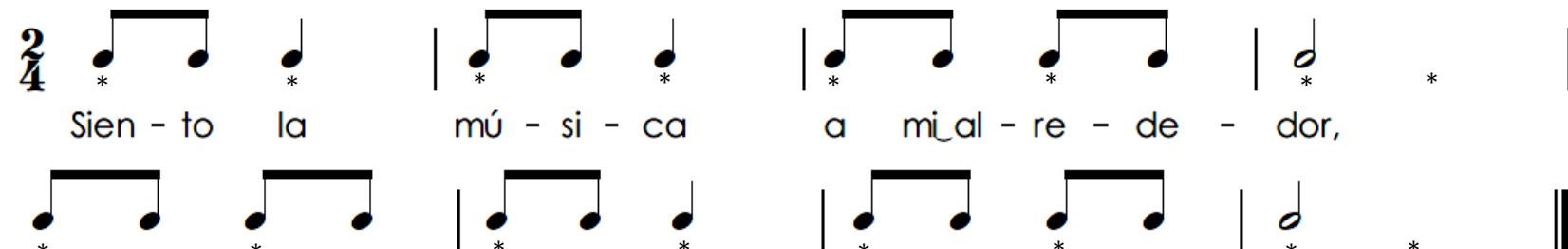
6. 
Sien-to la mú-si-ca a mi_al-re-de-dor,
e-lla siem-pre es-ta-rá en mi co-ra-zón.

7. 
Ten-go ten-go sue-ño, mepongo pi-ji-ma, me la-vo lasdien-tes, me voy a dormir.

8. 
U-no, dos, tres, cua-tro, cin-co, seis, u-na_a-ra-ña_y un ciem-piés,
sie-te, o-cho nue-ve_y diez, bai-lan jun-tos al re-vés.

9. 
Chan - cho, e - le - fan - te can - gu - ro, va - ca, ji - ra - fa y un bu - rro.

10. 
Quiero sa - lir a co - no - cer lin - dos lu - ga - res de mi pa - ís.

11. 
Es im - por - tan - te co - mer: man - za - na, u - va, pe - ra y gua -
ya - ba, cas, ba - na - no, san - dí - a y pi - ña en la ma - ña - na.

12.

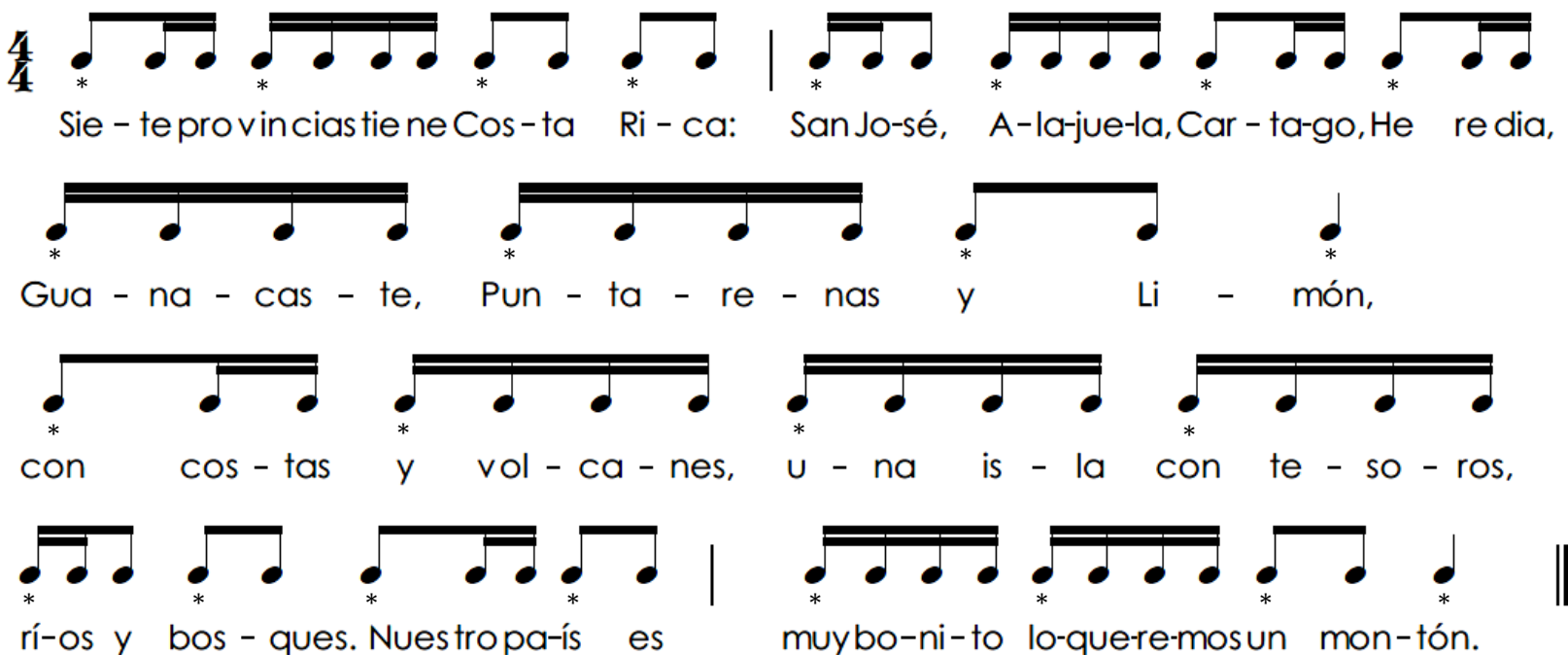

Sie - te provincias tie ne Cos - ta Ri - ca: San Jo - sé, A - la - jue - la, Car - ta - go, He re dia,
Gua - na - cas - te, Pun - ta - re - nas y Li - món,
con cos - tas y vol - ca - nes, u - na is - la con te - so - ros,
rí - os y bos - ques. Nue stro pa - ís es muy bo - ni - to lo - que re - mos un mon - tón.

13.





U - na Dan - ta sal - ta mu - cho dan - za y can - ta por que esta fe - liz,
e - lla na - da en el rí - o jun - to a o - tras mu - chas dan - tas más.

3. Ejercicios rítmicos: En los siguientes ejercicios el número inferior de la métrica es 4, por lo tanto la **negra** tendrá la duración de un pulso, la **blanca** de 2 pulsos y habrán **dos corcheas** por pulso. La negra sonará "Ta", la blanca "Taa" y las 2 corcheas "Ta-ta". En el ejercicio 1 se presentan asteriscos que representan el pulso, por lo que al leer los ejercicios recordemos percutir el pulso.

1. 



2. 

3. 

4. 

5. 

6. 

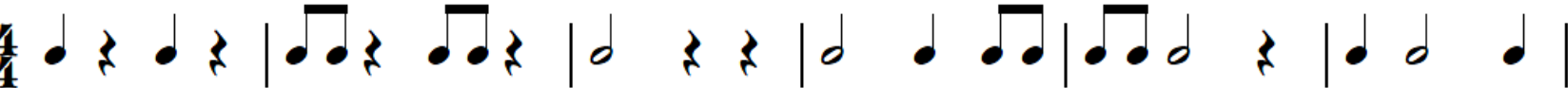

Ahora agreguemos el silencio de negra, que se puede representar  o así:  así:
Al hacer el silencio recordemos que tiene la misma duración que la negra.

7. 

8. 

9. 

Ahora agreguemos **matices dinámicos** para practicar cambios en la **intensidad**, es decir, cambios en el **volumen de la voz** cuando se lee o canta un fragmento musical. Estos son los siguientes:

Nombre:	Símbolo:	Significado: El fragmento musical se leerá con el volumen de la voz:
PIANÍSSIMO	pp	Muy suave
PIANO	p	Suave
MEZZOPIANO	mp	Medio suave
MEZZOPIANO	mf	Medio fuerte
FORTE	f	Fuerte
FORTÍSSIMO	ff	Muy fuerte
CRESCENDO	cresc. o también 	Aumentando poco a poco el volumen o sonoridad.
DIMINUENDO	dim. o también 	Disminuyendo poco a poco el volumen o sonoridad.

15. 

16. 

17. 

18. 

Agreguemos la **ligadura de prolongación**, la cual une los valores de las figuras en las que está indicada.

19. 

20. 

En los siguientes ejercicios se incluye la blanca con punto, recordemos que cuando el número inferior de la cifra métrica es 4 la blanca con punto tiene duración de 3 pulsos y sonará "Taaa".

21.



22.



Nota importante: el compás de 4/4 también se puede representar con una **C**

23.



24.



Recordemos que la orientación de la **plica** puede cambiar. A continuación, algunos ejercicios tendrán la plica **hacia arriba** y otros **hacia abajo**.

Ahora, agreguemos **el acento**, el cual es un símbolo que **se coloca sobre o debajo de la cabeza de las figuras** y significa que dicha figura debe **ser leída con más fuerza** que aquellas que no lo tienen. Se representa de esta manera:



25.

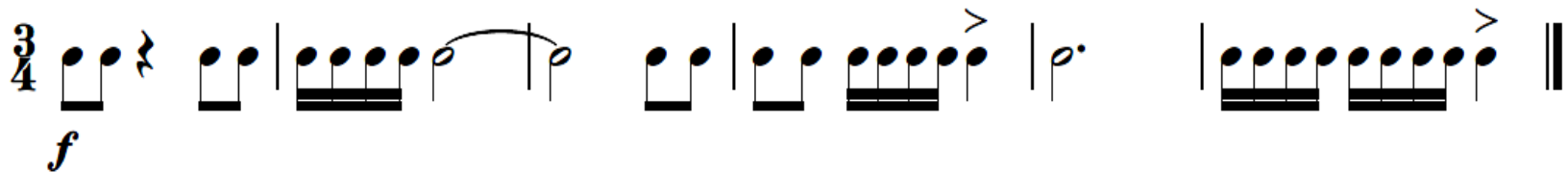

En los siguientes ejercicios se incluye esta agrupación de figuras llamada **Corchea y dos semicorcheas** que se representa así:



Cuando el número inferior de la métrica es 4, esta agrupación tiene duración de 1 pulso y suena **Tán-ta-ta**.

26.

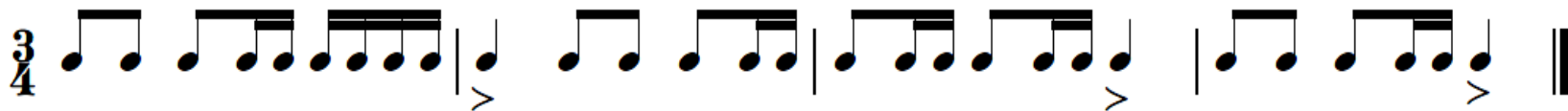

27.

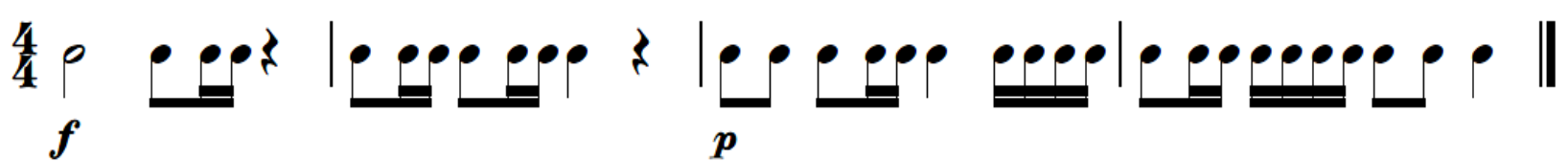

28. 

29. 

En los siguientes ejercicios se incluye esta agrupación de figuras llamada **Dos semicorcheas y corchea** que se representa así: 

Cuando el número inferior de la métrica es 4, esta agrupación tiene duración de 1 pulso y suena **Tá-ta-tan**.

30. 

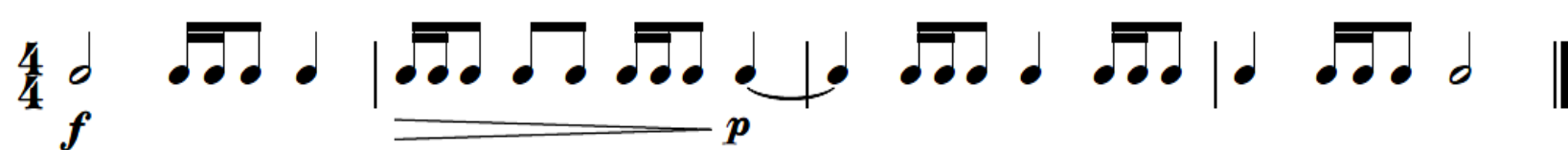
31. 

32. 

En estos ejercicios se incluye esta agrupación de figuras llamada **saltillo** que se representa así:



Cuando el número inferior de la métrica es 4, esta agrupación tiene duración de 1 pulso y suena **Tán-ta**.

33. 

34. 
mf *f*

35. 

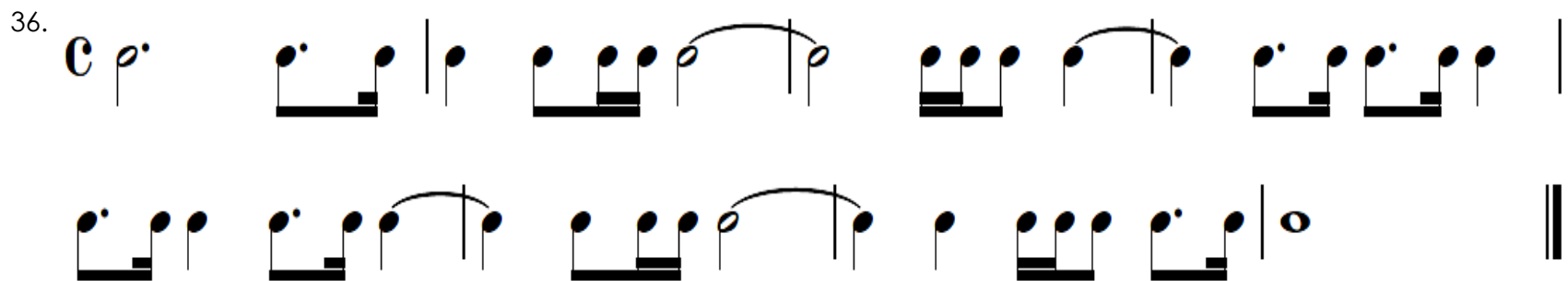
36. 

37. 
mf *f*

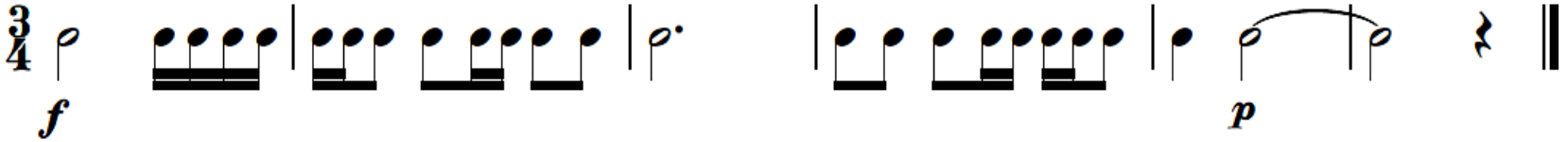
38. 
f *p*

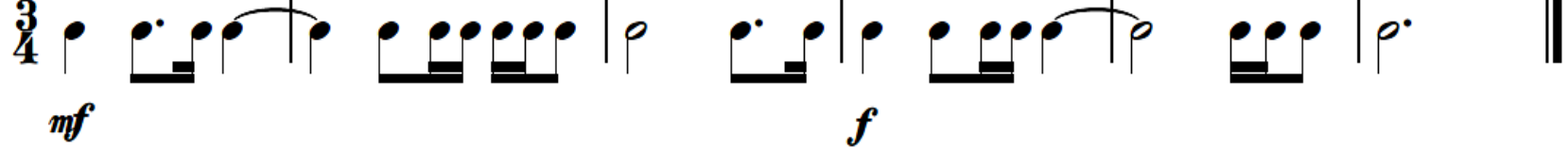
39. 
mf *f*

40. 

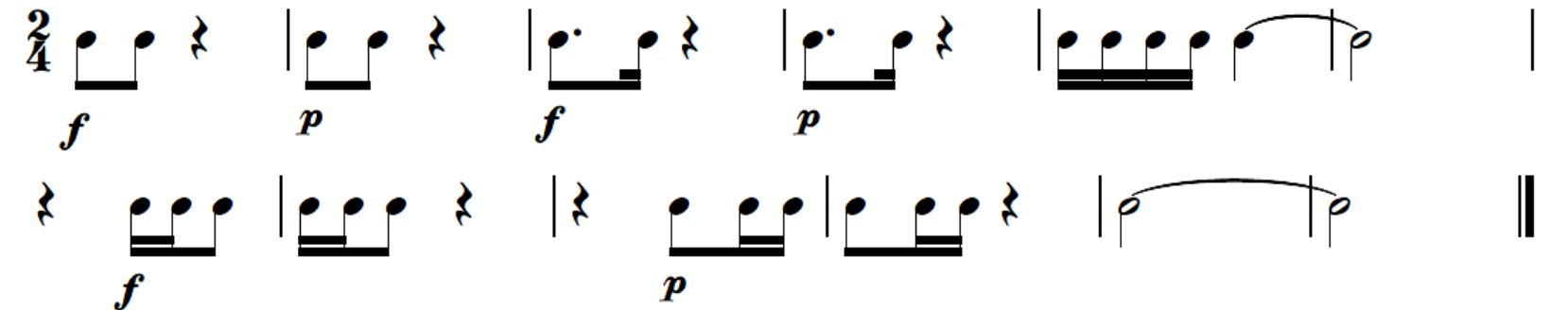
41. 
f *p* *f* *p*

42. 

43. 

44. 

45. 

46. 

SECCIÓN 4: EJERCICIOS MELÓDICOS

1. Ejercicios introductorios: Al cantar las notas musicales es importante tomar conciencia de las alturas de cada una. En estos ejercicios debemos imaginar que subimos y bajamos escalones. Los asteriscos que están debajo de estos escalones representan los pulsos. Hay notas que duran 1, 2 o 3 pulsos.

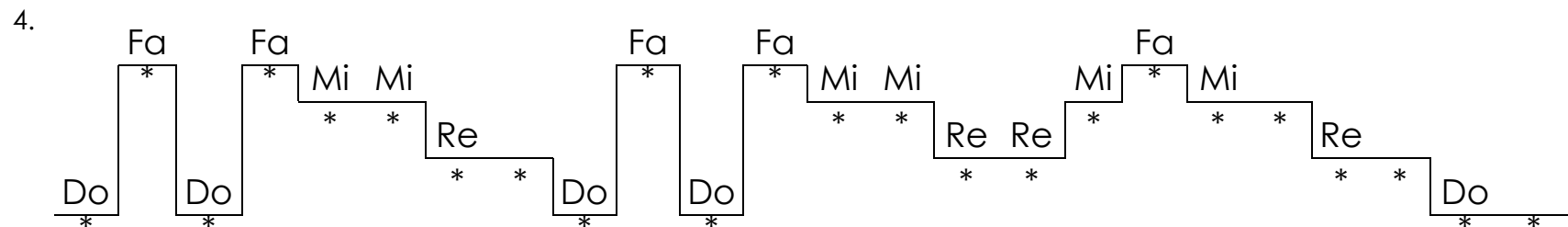
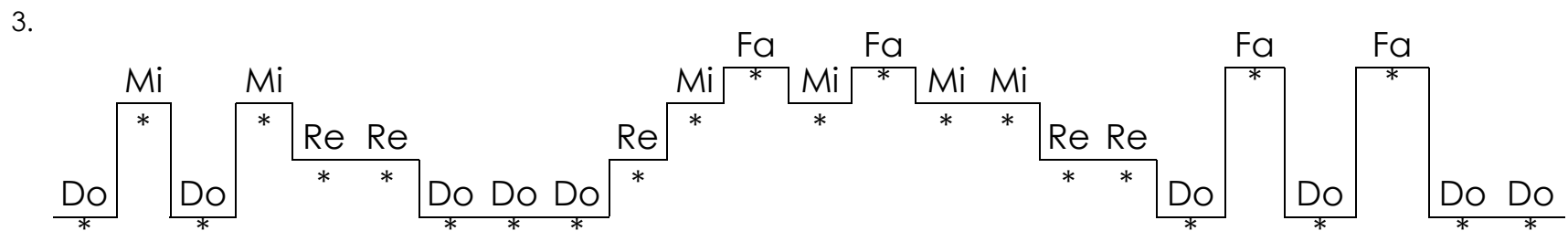
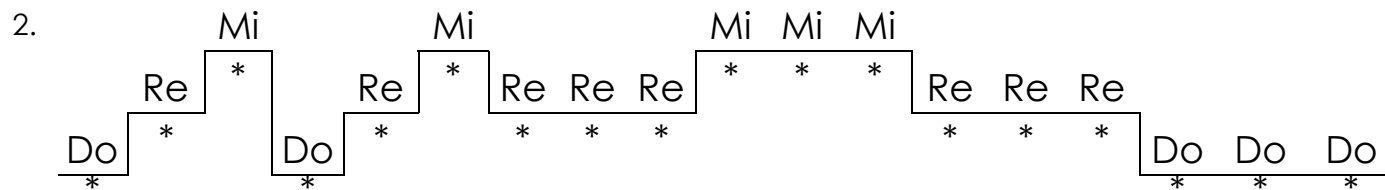
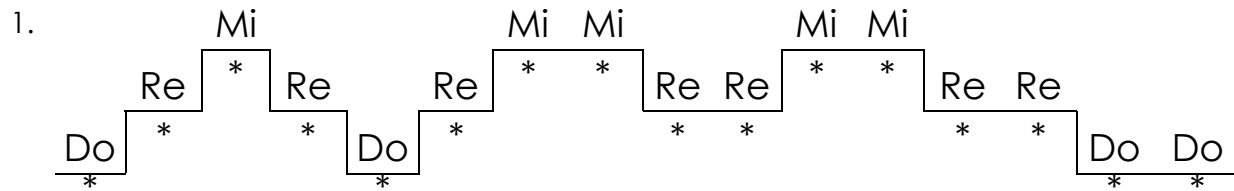

5.

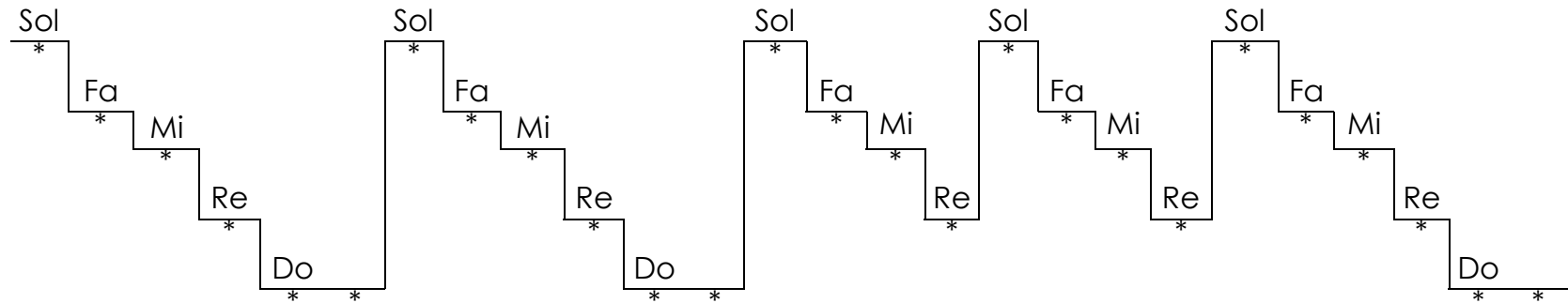

6.

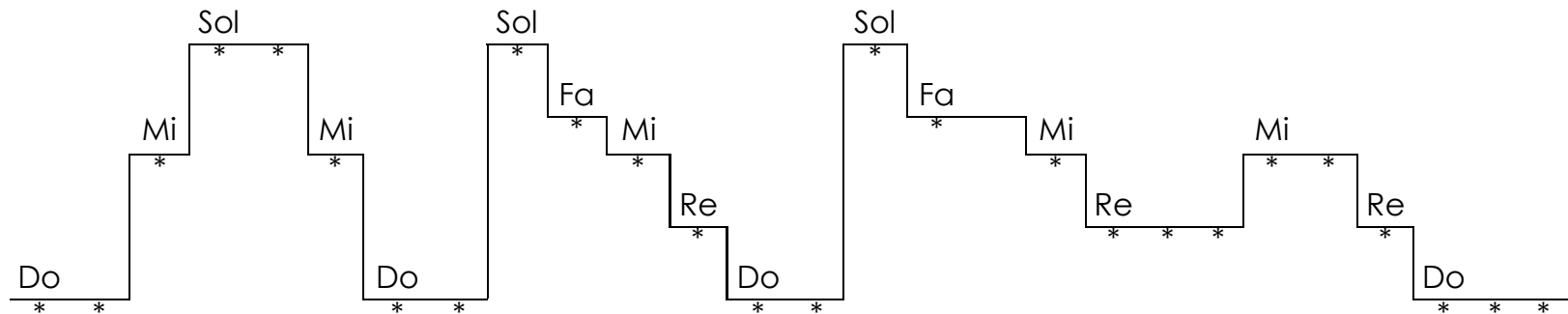

7.

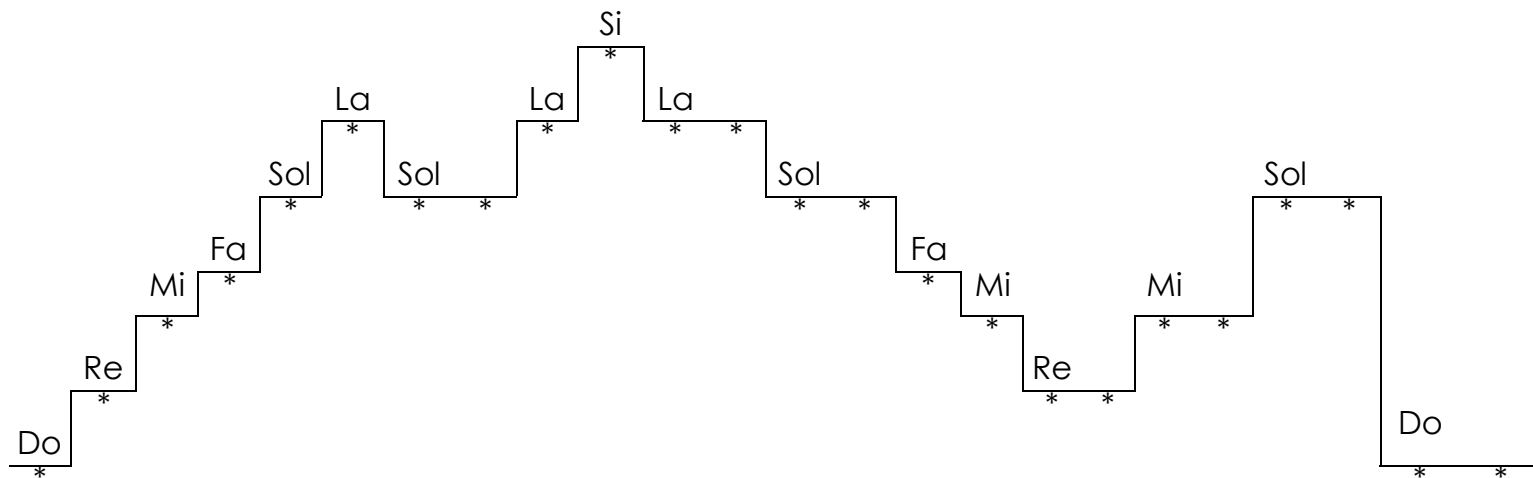

2. Ejercicios melódicos: Esta sección inicia con los siete ejercicios anteriores pero ahora las notas están escritas en el pentagrama. Es importante tener presente que la nota **sol** está en la **segunda línea** y a partir de esta se pueden identificar las demás notas.

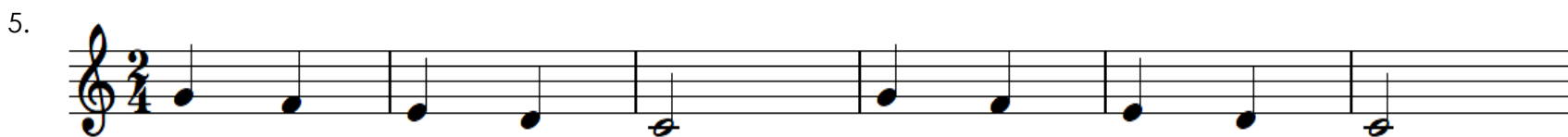

6. 

7. 

8. 

9. 

10. 
mf *p*

11. 
p *f*

12.



mf *p*

Musical notation for exercise 12, featuring a treble clef, common time signature, and a dynamic range from *mf* to *p*. The exercise consists of a single staff with a melodic line that starts with a half note, followed by eighth notes, and ends with a half note. A crescendo hairpin is shown over the final two measures.

14.



Musical notation for exercise 14, featuring a treble clef, common time signature, and a melodic line with eighth notes and a final half note. The exercise consists of a single staff with a melodic line that starts with a half note, followed by eighth notes, and ends with a half note. There are some rests and a fermata-like symbol in the middle.

13.



Musical notation for exercise 13, featuring a treble clef, common time signature, and a melodic line with eighth notes and a final half note. The exercise consists of two staves. The first staff has a melodic line with eighth notes and a final half note. The second staff has a similar melodic line with eighth notes and a final half note.

15.



f *mf* *p*

Musical notation for exercise 15, featuring a treble clef, common time signature, and a melodic line with eighth notes and a final half note. The exercise consists of two staves. The first staff has a melodic line with eighth notes and a final half note, with a dynamic range from *f* to *mf*. The second staff has a similar melodic line with eighth notes and a final half note, with a dynamic range from *mf* to *p*.

Ahora, probemos con la clave de Fa, recordemos que la nota **fa** está en la **cuarta línea** y se usa como referencia para identificar las demás notas.

16. 

17. 

18. 

19. 

20. 

A continuación, se presentan de manera alternada ejercicios escritos con clave de Sol y clave de Fa.

26. 

27. 

28. 

29. 

30. 

31. 
7 

32. 
6 

33. 
5 

34.

p *f* *p* *p* *p*

5

35.

p *p* *p* *p* *p*

5

36.

p *p* *p* *mf* *p*

5

SECCIÓN 5: CANCIONERO

En el presente cancionero se incluyen obras internacionales que se enseñan con mucha frecuencia en el nivel de preescolar y también canciones compuestas por la autora del presente libro.

1. **Soy persona de mucho valor.** María Jesús Zárate Montero

Do Do

Yo soy per - so - na de mu - cho va - lor, me

5 Do Sol7 Do

gus - ta el res - pe - to, la paz y el a - mor.

Detailed description: This block contains the musical notation for the first exercise. It consists of two staves of music in 3/4 time. The first staff starts with a treble clef and a key signature of one flat (Bb). The melody is written on a five-line staff. Above the staff, the word 'Do' is written above the first and fifth notes. The lyrics 'Yo soy per - so - na de mu - cho va - lor, me' are written below the staff. The second staff starts with a '5' above the first note, indicating a fifth finger position. Above the staff, the words 'Do', 'Sol7', and 'Do' are written above the first, fourth, and eighth notes respectively. The lyrics 'gus - ta el res - pe - to, la paz y el a - mor.' are written below the staff. The piece ends with a double bar line.

2. **Siento la música.** María Jesús Zárate Montero

Do Sol7 Do

Sien-to la mú - si - ca a mi al - re - de - dor,

5 Do Sol7 Do Sol7 Do

e - lla siem-pre es - ta - rá en mi co - ra - zón.

Detailed description: This block contains the musical notation for the second exercise. It consists of two staves of music in 2/4 time. The first staff starts with a treble clef and a key signature of one flat (Bb). The melody is written on a five-line staff. Above the staff, the words 'Do', 'Sol7', and 'Do' are written above the first, fourth, and eighth notes respectively. The lyrics 'Sien-to la mú - si - ca a mi al - re - de - dor,' are written below the staff. The second staff starts with a '5' above the first note, indicating a fifth finger position. Above the staff, the words 'Do', 'Sol7', 'Do', 'Sol7', and 'Do' are written above the first, second, fourth, sixth, and eighth notes respectively. The lyrics 'e - lla siem-pre es - ta - rá en mi co - ra - zón.' are written below the staff. The piece ends with a double bar line.

3. **Limón, Puntarenas, Guanacaste.** María Jesús Zárate Montero

Do Sol7 Do Fa Do Fa Do Sol7
Li - món, Pun - ta - re - nas, Gua - na - cas - te tie - nen mar,
5 Do Sol7 Do Fa Do Sol7 Do
con pla - yas muy her - mo - sas que te - ne - mos que cui - dar.

The musical notation is in 2/4 time, treble clef. The melody consists of quarter notes. The lyrics are: "Li - món, Pun - ta - re - nas, Gua - na - cas - te tie - nen mar, con pla - yas muy her - mo - sas que te - ne - mos que cui - dar." The notes are: Li (Do), món (Sol7), Pun (Do), ta (Fa), re (Do), nas (Fa), Gua (Do), na (Fa), cas (Do), te (Sol7), tie (Do), nen (Sol7), mar (Do), con (Do), pla (Sol7), yas (Do), muy (Fa), her (Do), mo (Sol7), sas (Do), que (Do), te (Sol7), ne (Do), mos (Sol7), que (Do), cui (Do), dar (Do).

4. **Tukitukita.** María Jesús Zárate Montero

Do Sol7 Do Do Sol7 Do
Tu ki tu ki ta, tu ki tu ki ta,
5 Do Sol7 Do
tu ki tu ki tu ki tu ki tu ki tu ki ta.

The musical notation is in 2/4 time, treble clef. The melody consists of quarter notes. The lyrics are: "Tu ki tu ki ta, tu ki tu ki ta, tu ki tu ki tu ki tu ki tu ki tu ki ta." The notes are: Tu (Do), ki (Sol7), tu (Do), ki (Do), ta (Sol7), tu (Do), ki (Sol7), tu (Do), ki (Do), ta (Sol7), tu (Do), ki (Sol7), tu (Do), ki (Do), tu (Sol7), ki (Do), tu (Sol7), ki (Do), tu (Sol7), ki (Do), ta (Do).

5. Para dibujar la clave de Fa. María Jesús Zárate Montero



Do Sol7 Do

En la cuar - ta - lí - ne_a, sal - go de pa - se - o,

5



Do Sol7 Do

gi - ro en la vuel ta_y ba - jo en la cues - ta.

Detailed description: This block contains two lines of musical notation for exercise 5. The first line starts with a treble clef and a 2/4 time signature. The melody consists of quarter notes: G4 (Do), A4, B4, C5 (Sol7), B4, A4, G4 (Do). The lyrics are 'En la cuar - ta - lí - ne_a, sal - go de pa - se - o,'. The second line starts with a measure rest for 5 measures, then continues with the melody: G4 (Do), A4, B4, C5 (Sol7), B4, A4, G4 (Do). The lyrics are 'gi - ro en la vuel ta_y ba - jo en la cues - ta.'.

6. Quiero a mis amigos. María Jesús Zárate Montero



Do Do Fa Sol7 Do

Quie - ro mu - cho_a - mis a - mi - gos, los a - bra - zo con ca - ri - ño

7



Do Do Fa Sol7 Do

y cuando ju - ga - mos jun - tos, com - par - ti - mos los ju - gue - tes.

Detailed description: This block contains two lines of musical notation for exercise 6. The first line starts with a treble clef and a 2/4 time signature. The melody consists of quarter notes: G4 (Do), A4, B4, C5 (Do), B4, A4, G4 (Do), F4 (Fa), G4 (Sol7), A4, B4, C5 (Do). The lyrics are 'Quie - ro mu - cho_a - mis a - mi - gos, los a - bra - zo con ca - ri - ño'. The second line starts with a measure rest for 7 measures, then continues with the melody: G4 (Do), A4, B4, C5 (Do), B4, A4, G4 (Do), F4 (Fa), G4 (Sol7), A4, B4, C5 (Do). The lyrics are 'y cuando ju - ga - mos jun - tos, com - par - ti - mos los ju - gue - tes.'.

7. Mi amigo el jaguar. María Jesús Zárate Montero

Do Fa

Mi_a-mi-go_el-ja-guar al a-ma-ne-ner bus-ca un re-fu-gio

4 Do Sol7 Do

por-que tie-ne sue-ño y en u-na ra-ma va_a dor mir.

8. La danta feliz. María Jesús Zárate Montero

Do Sol7 Do Sol7 Do Sol7 Do

U-na Dan-ta sal-ta mu-cho, can-ta_y dan-za porque_está fe-liz,

6 Do Sol7 Do Sol7 Do Sol7 Do

e-lla na-da en el rí-o, jun-to_a_o-tras mu-chas dan-tas más.

9. Cantar y bailar. María Jesús Zárate Montero

Can - tar y bai lar nos dan a - le - grí - a,

mu - cha e - ner - gí - a y fe - li - ci - dad.

10. Para dibujar la clave de Sol. María Jesús Zárate Montero

En la segun-da lí-ne_a: Sal-go del pun-ti - to, doy u-navuel-ti - ta,

su - bo la cues - ti - ta, gi - ro_y ba - jo rec - to rec - to.

11. **El manatí.** María Jesús Zárate Montero

Do Fa Do Fa Do

En Costa Ri-ca vive_elmana-tí nada_enTor-tugue-ro y su co-lor es gris,

5 Do Fa Do Sol7 Do Sol7 Do

plan-tasde rí-o le gus-ta comer, es-te a-migui-to hayquepro-te-ger.

12. **Mariposas.** María Jesús Zárate Montero

Do Sol7 Do Do Do

En-tre_elro-sal vie-nen y van, ma-ri-po-sas li-bres al vo-lar,

3 Do Sol7 Do Sol7 Do

van por a quí, van por a-llá, lle-nan de co-lo-res el jar-dín.

SECCIÓN 6: DISEÑOS PARA COLOREAR

En esta sección se incluyen imágenes relacionadas con los signos y símbolos musicales estudiados en este libro.

Para colorear estos dibujos podemos seguir la guía que se presenta en cada imagen o usar nuestra creatividad.

Mosaico con Silencios

Escojamos un color para cada silencio y pintemos los espacios en que aparecen, para lograr un colorido mosaico recordemos usar el mismo color que elegimos para cada uno, por ejemplo que el espacio que tiene silencio de negra siempre se pintará de color verde.

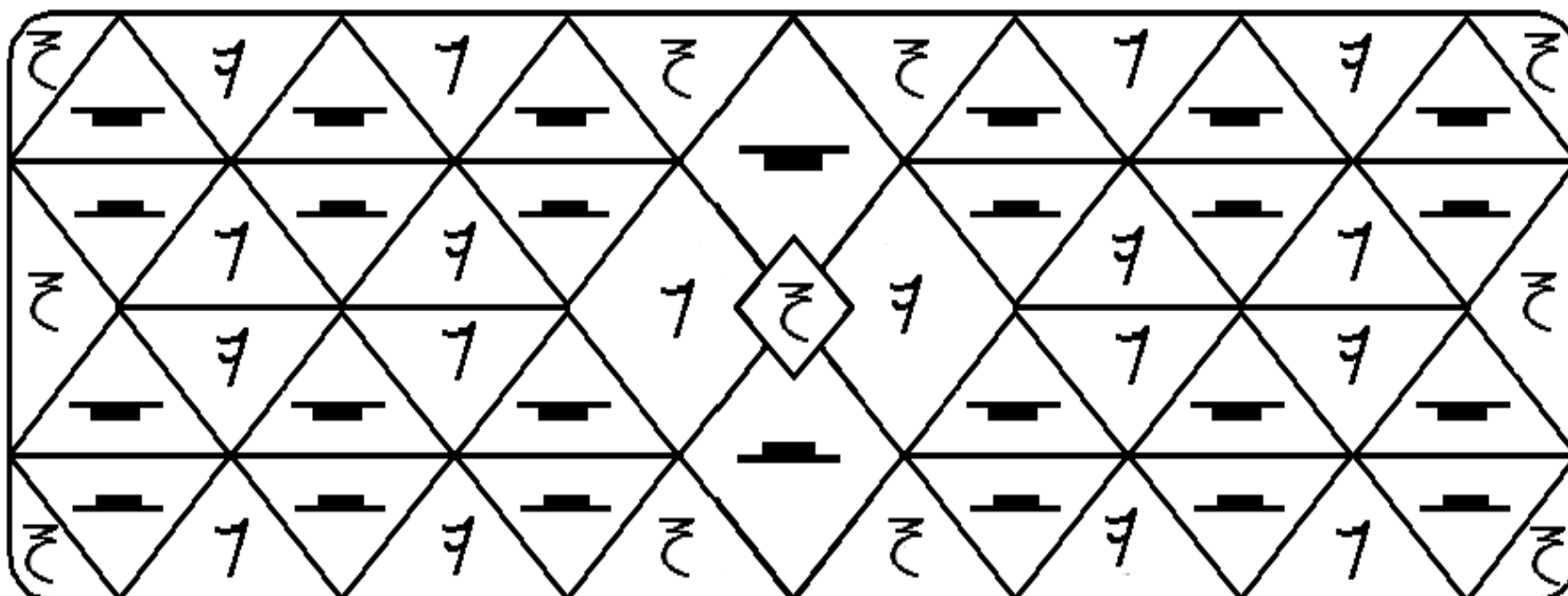

Figuras rítmicas escondidas

Pintemos con el mismo color el espacio en que aparecen los diferentes dibujitos.



Por ejemplo, todos los espacios que tienen "carita feliz" se pueden pintar de color azul.

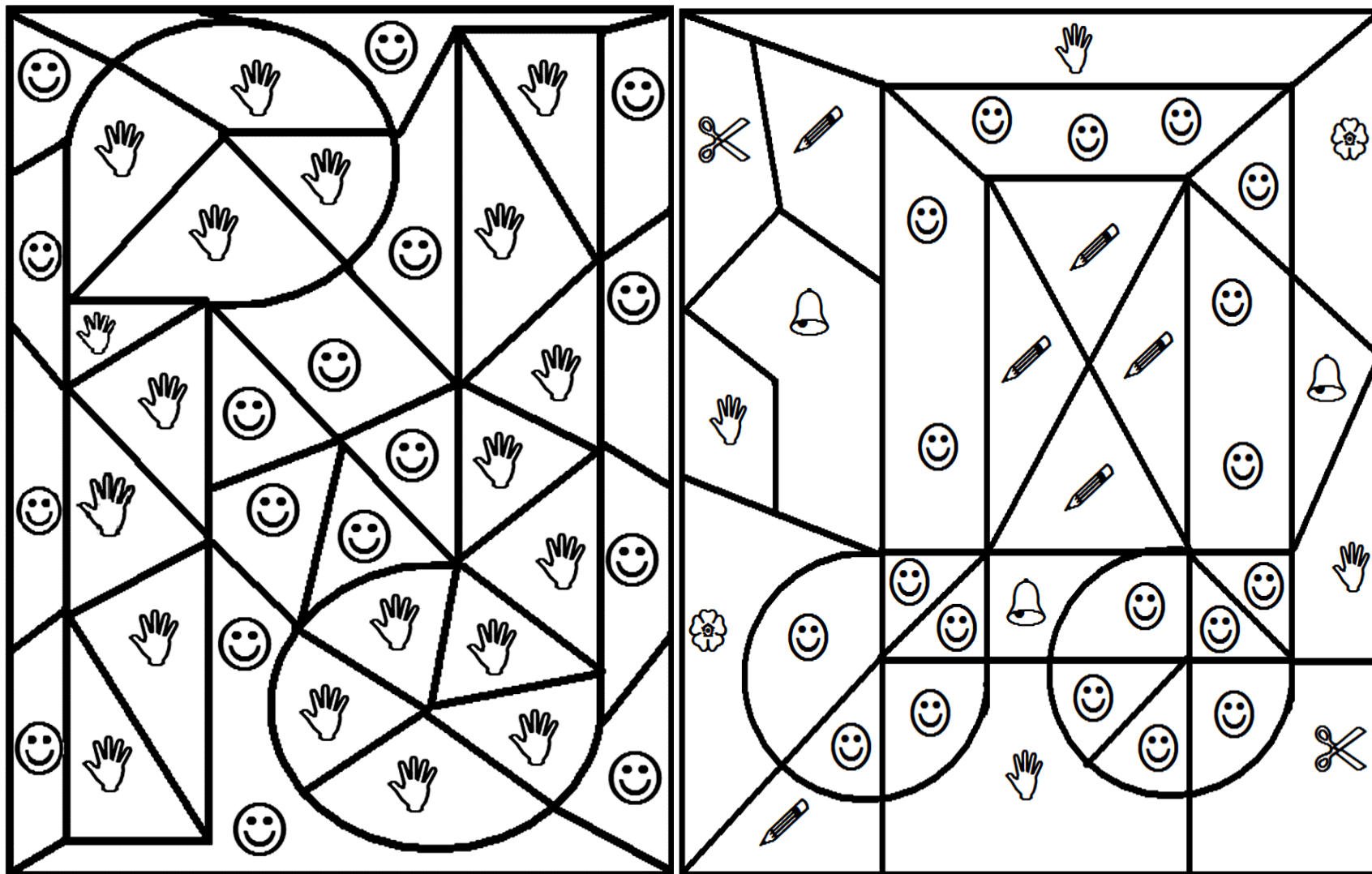

Cuatro semicorcheas para rellenar

Llenemos de color este grupo de cuatro semicorcheas pegando papelitos de colores, o bien, pintemos de un solo color las cuatro semicorcheas y con diferentes colores el fondo de la imagen.

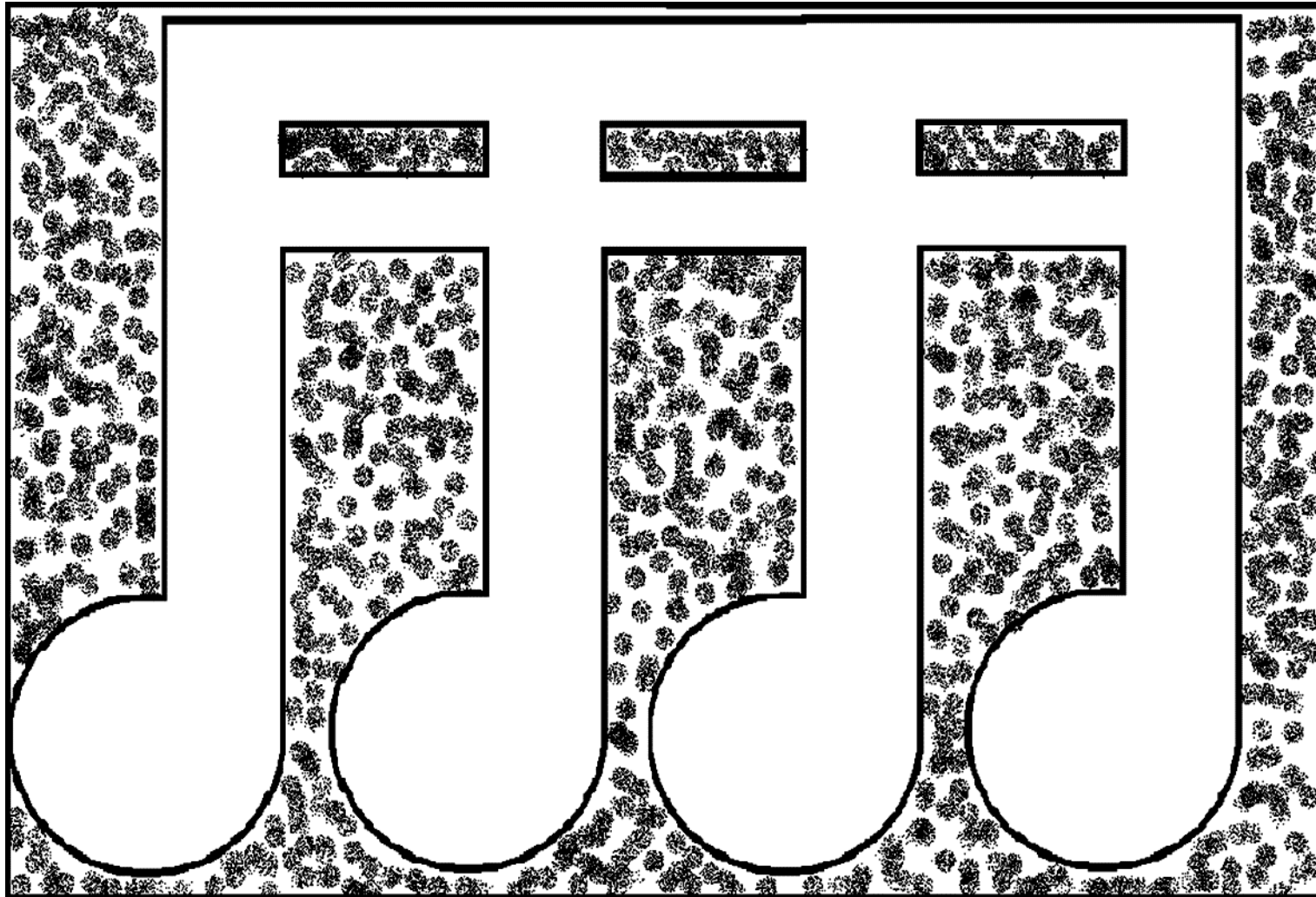

Pintemos parejas de figuras con sus silencios

Pintemos con el mismo color las formas que contienen las figuras rítmicas y sus respectivos silencios. Por ejemplo: las nubes que tienen la negra y el silencio de negra se pueden pintar de color celeste.

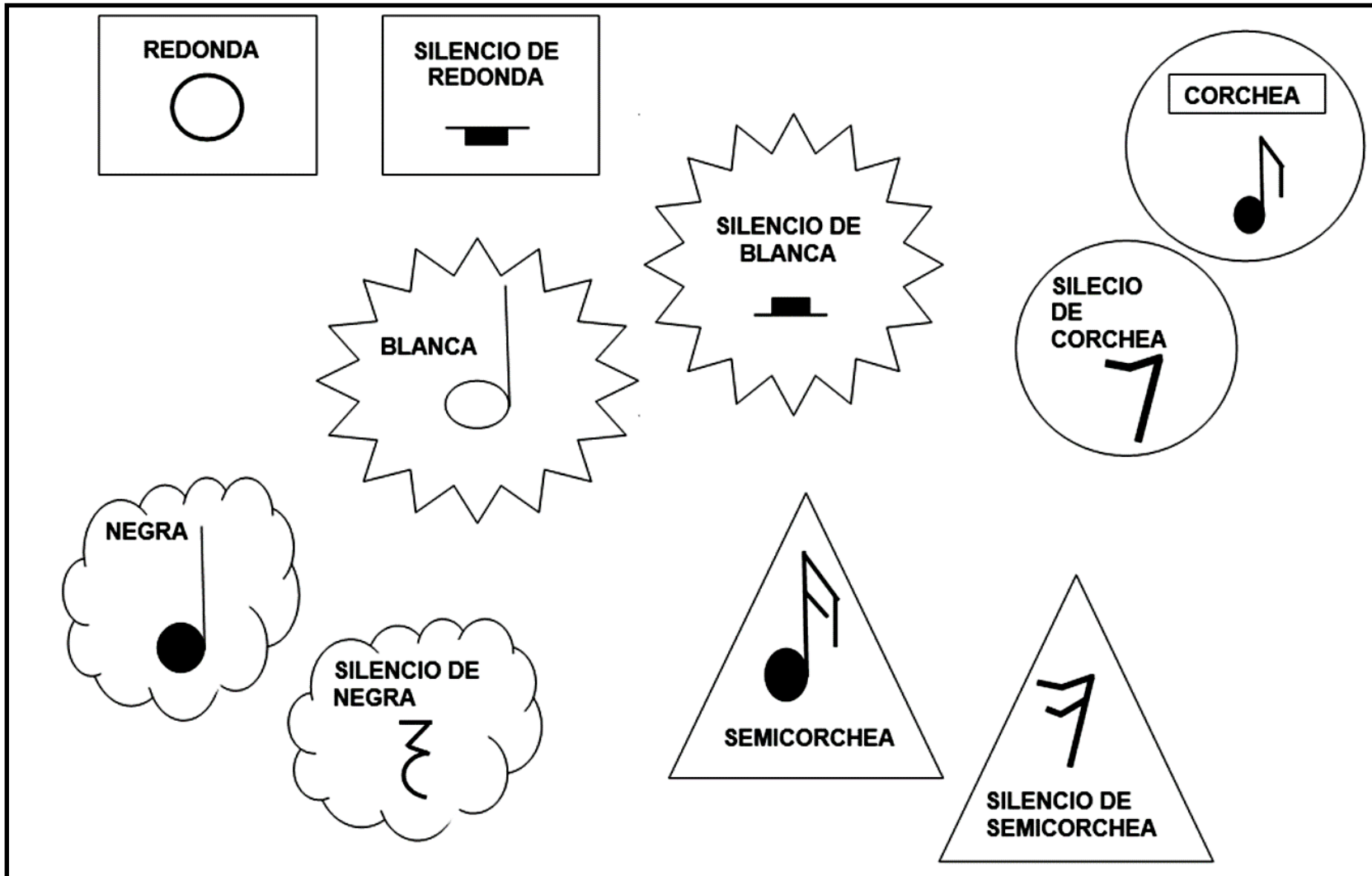

Claves escondidas

Pintemos, con el mismo color, el espacio en que aparecen la negra, blanca y redonda.
Por ejemplo: todos los espacios que tienen la figura "redonda" se pintan de color rojo.

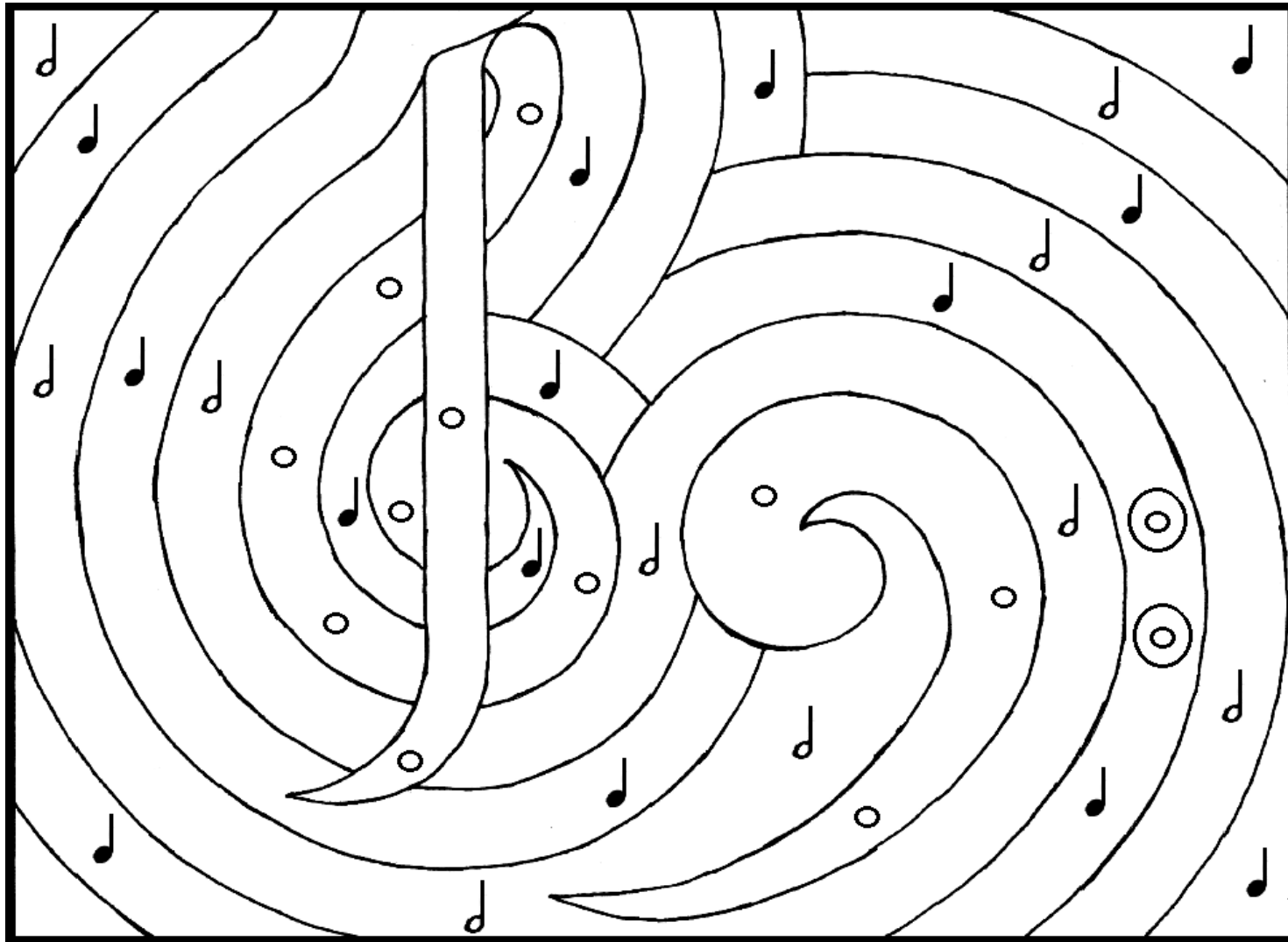

Las coloridas clave de Sol y de Fa

Pintemos las claves de Sol y de Fa con nuestros colores favoritos.

CLAVE DE SOL

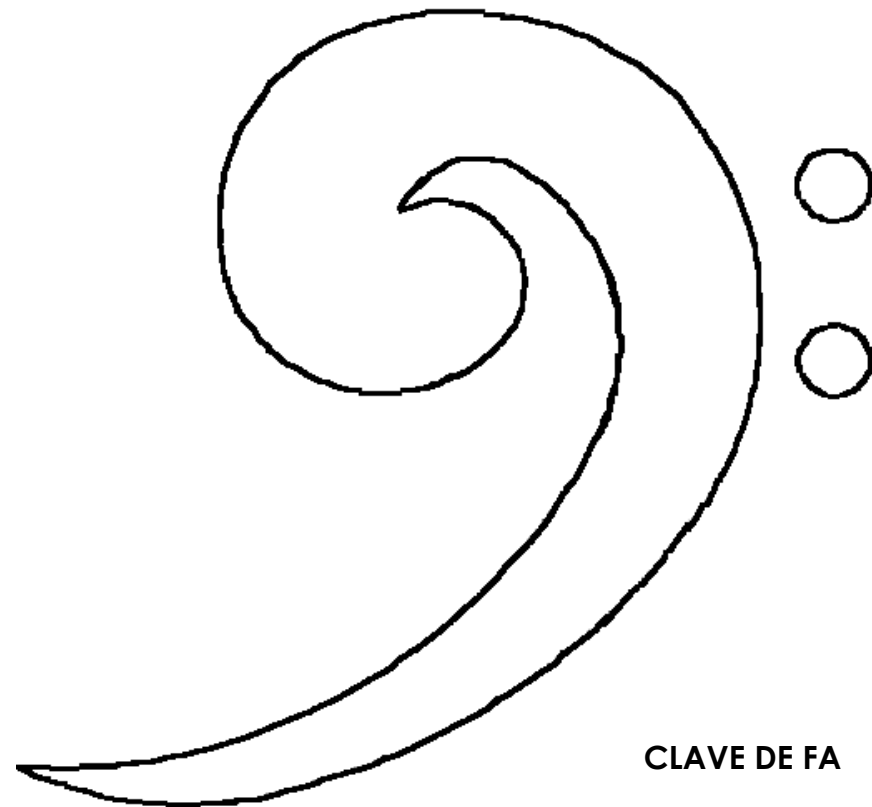
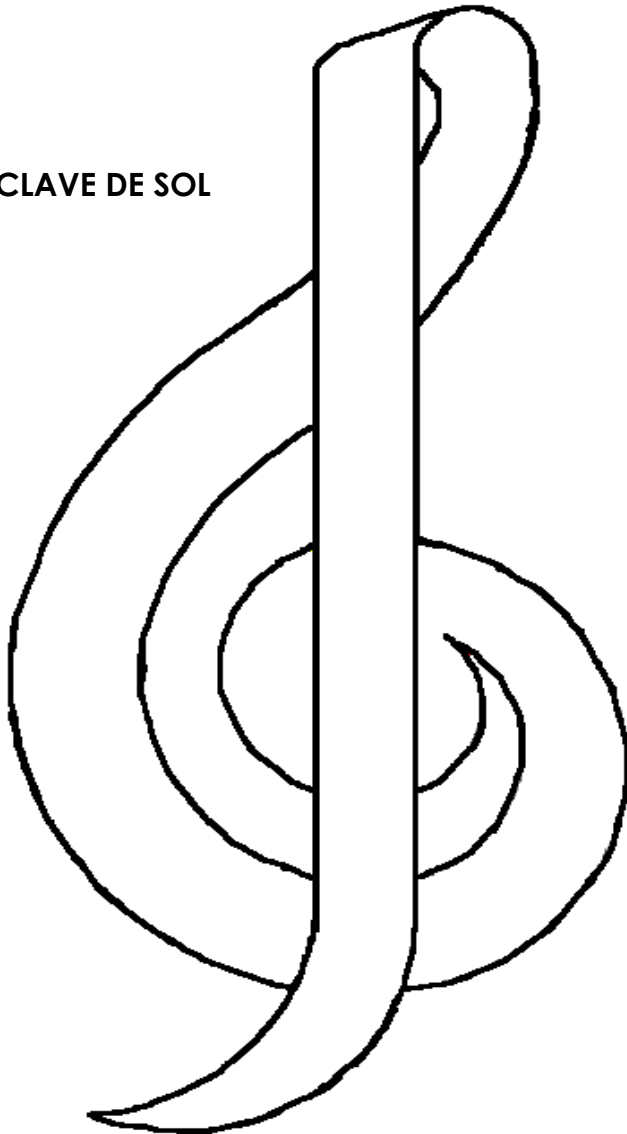

CLAVE DE FA

Pintemos pentagramas y claves

Escoja un color para cada símbolo (clave de Fa, clave de Sol y pentagrama) y pintemos con el mismo color cada uno de ellos. Por ejemplo: los pentagramas donde está dibujada la clave de Fa se pueden pintar de color verde.

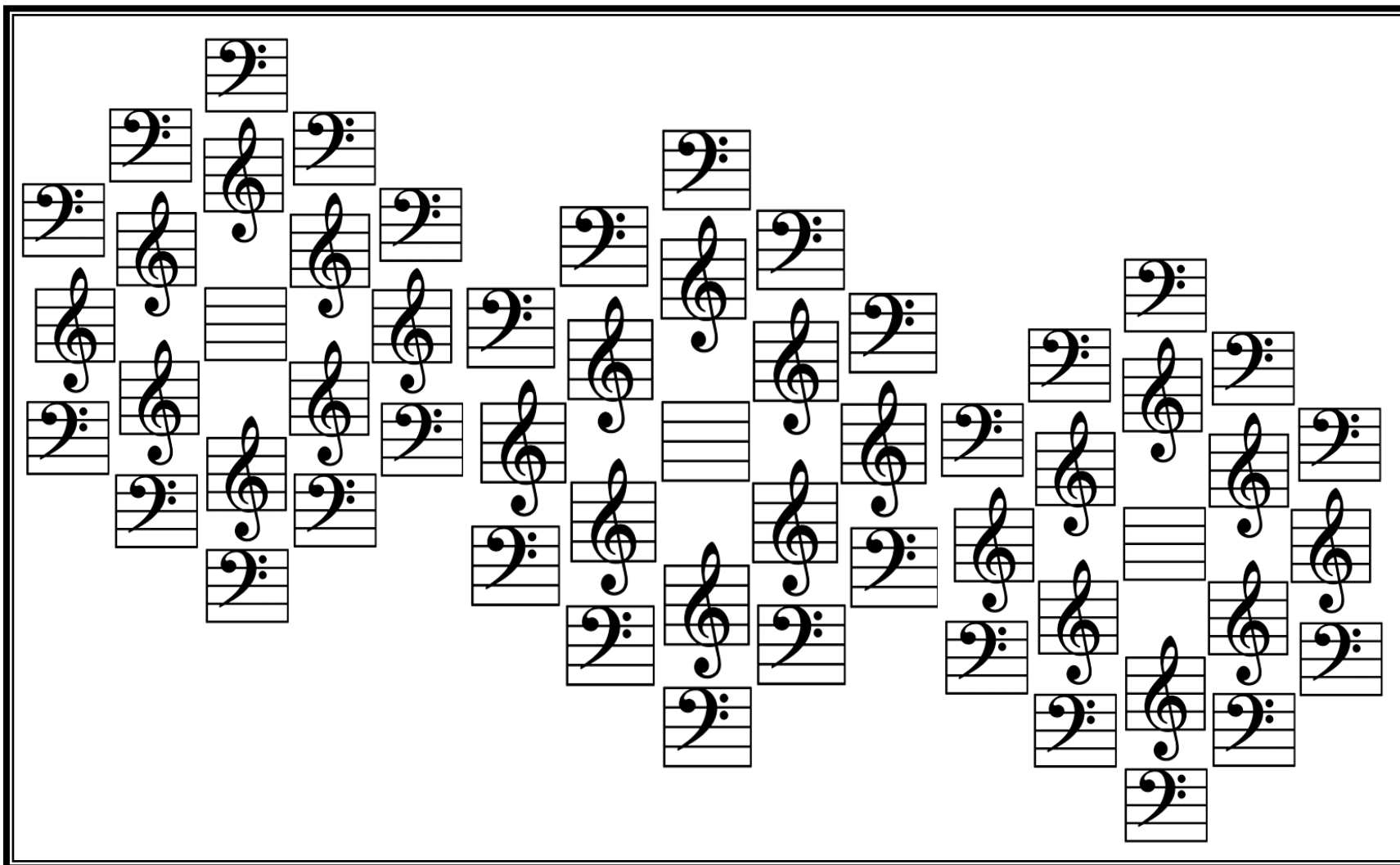

Figuras y símbolos

Pintemos la imagen utilizando los colores que más nos gustan.

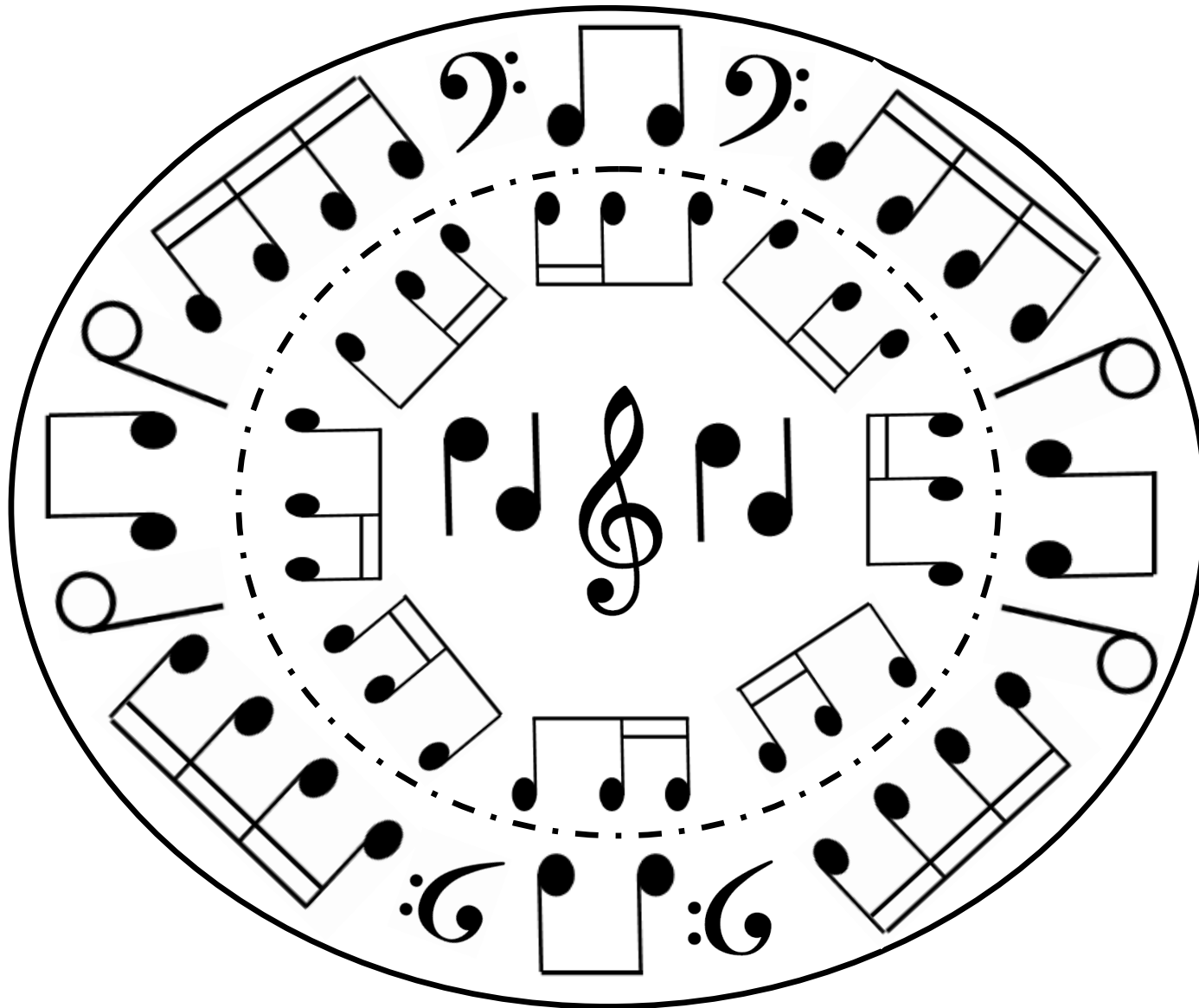

Apéndice A

APRENDAMOS CONCEPTOS MUSICALES

La música es el arte de la combinación de los sonidos y tiene tres elementos **ritmo**, **melodía y armonía**. Para representar ritmos y melodías se han creado diferentes figuras, símbolos o signos musicales.









LECTURA RÍTMICA

El ritmo

Es el elemento de la música encargado de ordenar la duración de los sonidos o la ausencia de estos, es decir, de los silencios.

Las figuras rítmicas

Son signos musicales que representan la duración de sonidos y silencios, mediante estas figuras se pueden representar diferentes ritmos, es decir, combinaciones de sonidos largos, cortos y silencios.

<u>Redonda</u> 	<u>Silencio de redonda</u> 	<u>Blanca</u> 	<u>Silencio de blanca</u> 
<u>Negra</u> 		<u>Silencio de negra</u> 	
<u>Corchea</u> 	<u>Silencio de corchea</u> 	<u>Semicorchea</u> 	<u>Silencio de semicorchea</u> 

Partes de las figuras rítmicas

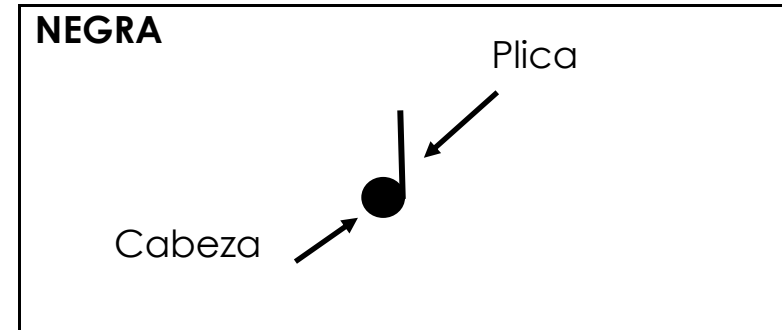
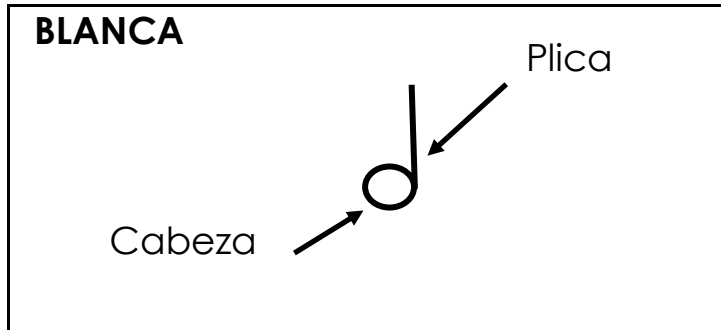

En el caso de la corchea y la semicorchea se agrega un pequeño ganchito llamado CORCHETE, cuando es solo uno, y DOBLE CORCHETE, cuando son dos.

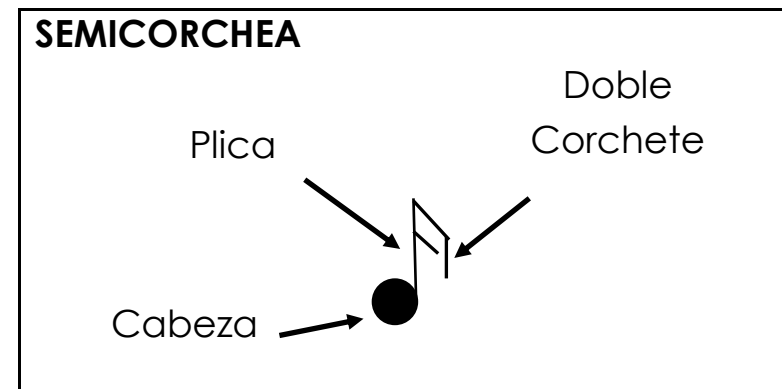
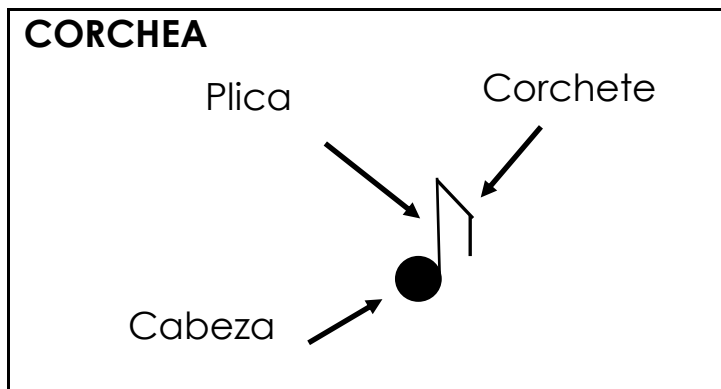

Es importante mencionar que la plica puede colocarse por encima o debajo de la cabeza. Este es un ejemplo sobre cómo puede escribirse la blanca.



Agrupaciones de figuras rítmicas

Las figuras rítmicas corchea y semicorchea pueden aparecer agrupadas de diversas maneras. En estos casos se sustituyen los corchetes por una o varias líneas horizontales denominadas barras de unión. Veamos:

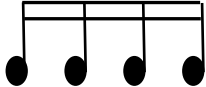
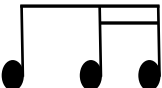
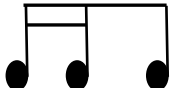
Dos corcheas 	Cuatro semicorcheas 
Una corchea y dos semicorcheas 	Dos semicorcheas y una corchea 

Pulso

Es la unidad de medida que se utiliza para determinar la duración de los sonidos que conforman una obra musical (rítmica o melódica). Cada pulso tiene la misma duración, es constante y preciso.

El pulso marca el tiempo en la música y puede hacerlo con diferentes velocidades, por ejemplo, de manera moderada, es decir, como la velocidad con la que se mueve la aguja que marca los segundos en un reloj.



Compás

Es el espacio donde se distribuyen los pulsos que conforman una obra musical (rítmica o melódica). La cantidad de pulsos en dentro de un compás estará determinada por el cifrado de compás o métrica.

Como ejemplo podemos imaginar que cada compás es una “cajita” en la que colocamos una determinada cantidad de pulsos según lo indique la métrica. Por ejemplo, si la métrica indica 2 pulsos por compás, podemos imaginar 2 pulsos dentro de cada cajita así:

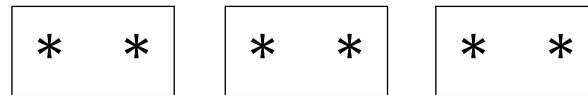

En una partitura cada compás es el espacio que se encuentra en medio de líneas divisorias,

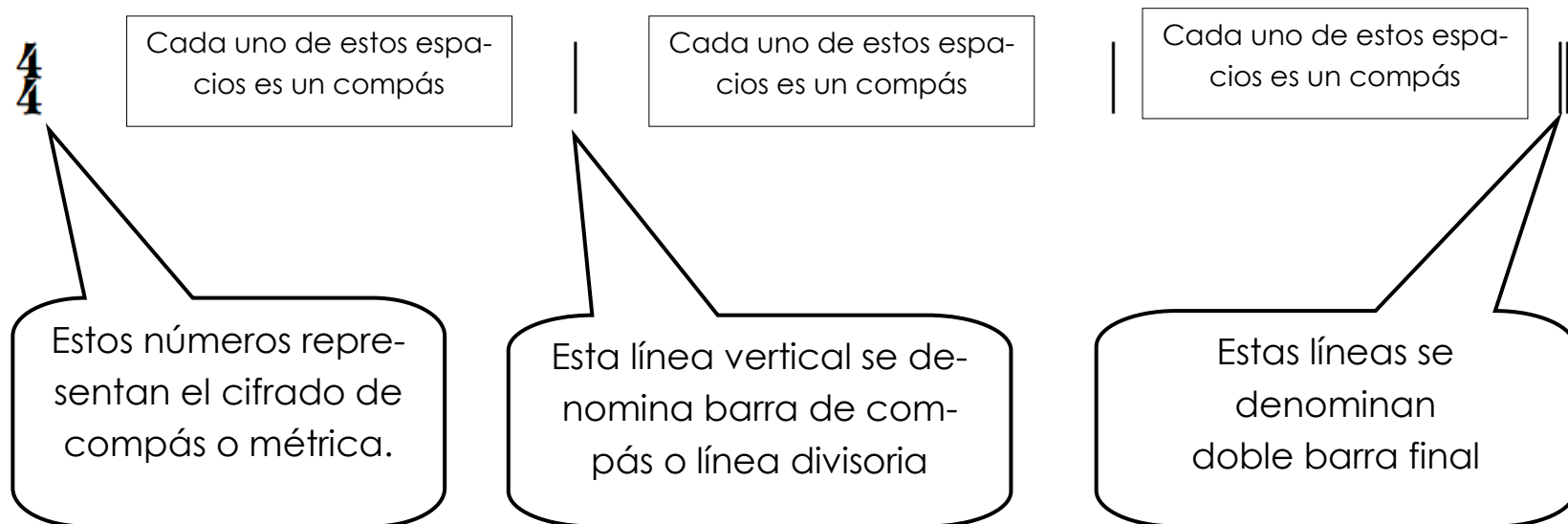

Cifrado de compás o métrica

Las figuras rítmicas permiten representar sonidos de distinta DURACIÓN, la cual está determinada por el **cifrado de compás o cifra métrica** que antecede cualquier fragmento musical. Por lo tanto, el cifrado de compás o métrica:

1. Es una indicación numérica presente al inicio de un fragmento musical rítmico o melódico.
2. Su propósito es informar CUÁNTOS PULSOS habrá por compás y CUÁL FIGURA RÍTMICA o SILENCIO tendrá valor de 1 pulso.
3. Está compuesta de dos partes:
 - a. Un número superior (el de arriba) indica cuántos tiempos hay por compás. Es importante tener presente que en el compás no puede haber más pulsos de los que señala este número.
 - b. Un número inferior (el de abajo) indica qué figura rítmica es igual a un pulso.

Ejemplo: 2 → Indica que debe haber 2 pulsos por compás.
4 → Indica que la negra es igual a 1 pulso.

Otra forma de escribir la **cifra métrica** es sustituyendo el número inferior por la figura rítmica que será igual a 1 pulso.

Ejemplo: 2 → Indica que debe haber 2 pulsos por compás
♩ → Indica que la negra es igual a 1 pulso.

Nota: Las figuras rítmicas son representadas mediante números de esta manera:

Redonda

○ = 1

Blanca

◡ = 2

Negra

● = 4

Corchea

● = 8

Semicorchea

● = 16

División de la redonda

Figuras	Número utilizado para representar las figuras rítmicas	Explicación
	<p>○ = 1</p>	<p>La redonda se considera como una unidad que puede ser dividida en varias partes.</p>
	<p>◐ = 2</p>	<p>Hay 2 blancas en una redonda y su valor es igual a la mitad del valor de la redonda.</p>
	<p>◑ = 4</p>	<p>Hay 4 negras en una redonda y su valor es igual a la mitad del valor de la blanca.</p>
	<p>◒ = 8</p>	<p>Hay 8 corcheas en una redonda y su valor es igual a la mitad del valor de la negra.</p>
	<p>◓ = 16</p>	<p>Hay 16 semicorcheas en una redonda y su valor es igual a la mitad del valor de la corchea.</p>

Signos de prolongación

Ligadura de prolongación: Este signo se coloca sobre o debajo de la cabeza de las figuras y permite unir el valor de cada una. Por ejemplo:



En este fragmento la ligadura une las dos negras por lo que el sonido tendrá una duración de 2 pulsos.

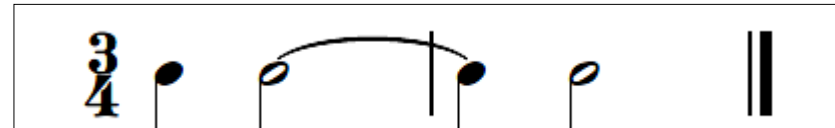

En este fragmento la ligadura une una blanca y una negra, por lo que el sonido tendrá una duración de 3 pulsos.

Puntillo: este signo se coloca a la derecha de la figura y añade la mitad del valor de dicha figura, por ejemplo una blanca equivale a dos negras por lo tanto una blanca con punto tendrá una duración de 3 negras. Veamos:



En el siguiente ejemplo se utilizan asteriscos para representar la cantidad de pulsos por compás, de esta manera se puede observar que la blanca con punto tiene una duración de 3 pulsos.



Saltillo

El saltillo es la agrupación de figuras rítmicas que está conformada por una corchea con puntillo y una semicorchea, y se representa de esta manera: 

El saltillo tiene la misma duración que la negra, las dos corcheas y las cuatro semicorcheas, las cuales en cifra métrica con denominador 4, por ejemplo 4/4, tienen duración de 1 pulso. A continuación, presentamos un esquema para explicar cómo se origina esta agrupación.

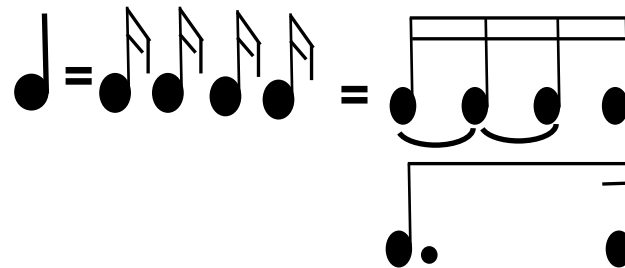

Como ya sabemos una corchea equivale a 2 semicorcheas. Veamos:

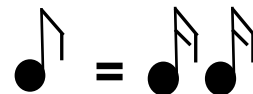

Entonces, agregar un puntillo a una corchea es equivalente a **unir tres semicorcheas con ligadura de prolongación**, veamos:

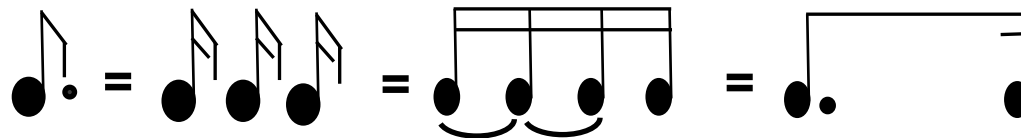

LECTURA MELÓDICA

La melodía es el elemento de la música en el que se presentan de manera sucesiva diferentes combinaciones de alturas y duraciones de sonidos. Para representar de manera escrita una melodía se utilizan símbolos como: el pentagrama, las claves, las notas musicales, la cifra métrica y las figuras rítmicas, entre otros.

El pentagrama

El pentagrama está formado por cinco líneas y cuatro espacios que **se cuentan de abajo hacia arriba**.

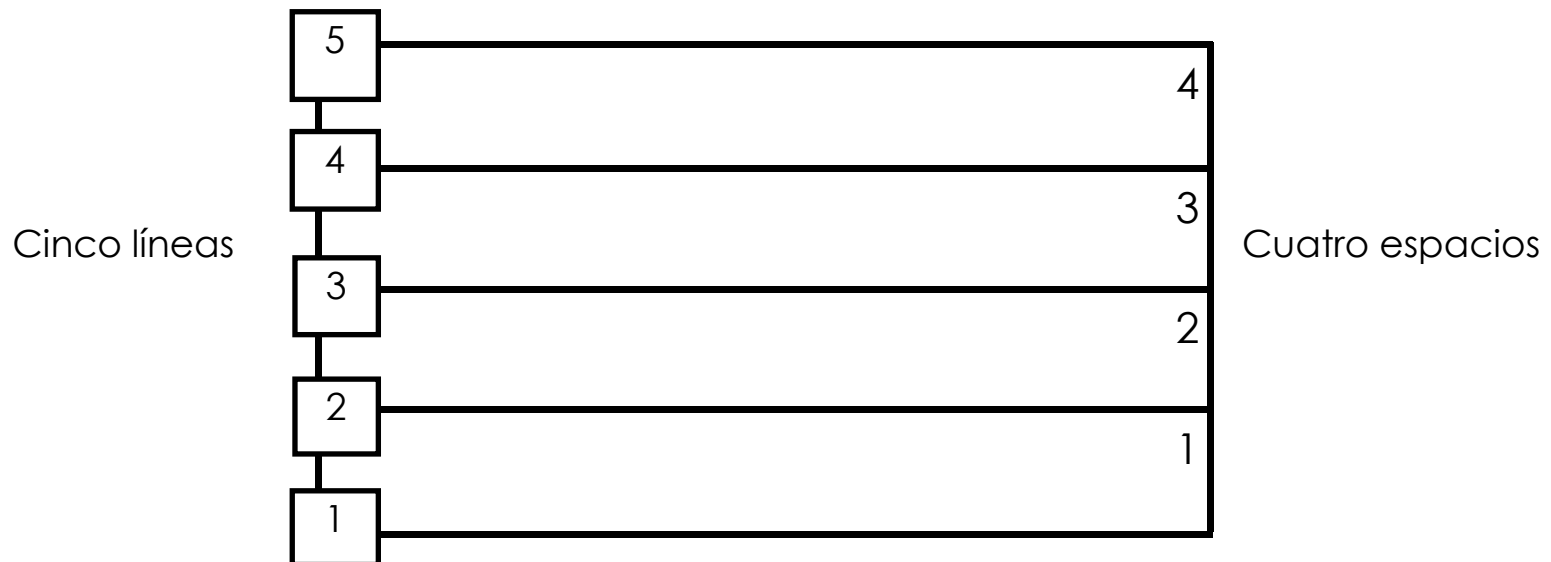

Posición de las notas en el pentagrama

Las notas, sea cual fuere su figura rítmica, se colocan en las **líneas** o **espacios** del pentagrama. Existen notas musicales que debido a que su altura no puede ubicarse dentro del pentagrama, de ahí que sea necesarios utilizar **espacios o líneas adicionales**.

Dichos espacios o líneas adicionales se agregan al pentagrama para ampliarlo, ya sea encima o debajo de este, y guardan la misma distancia que las otras líneas del pentagrama. Veamos los ejemplos:



La nota do
se escribe en
**línea
adicional**

La nota re se
escribe en
**espacio
adicional**

La nota mi se
escribe en
la primera línea
del pentagrama

La nota fa se
escribe en
el primer espacio
del pentagrama

Las notas musicales

Las notas musicales son las siguientes: DO, RE, MI, FA, SOL, LA, SI.

Están ordenadas de esta manera porque van de la más **grave** a la más **aguda**. Al cantarlas tenemos que imaginar que estamos subiendo escalones y que la nota siguiente es más aguda que la anterior.

Es importante destacar que la distancia entre las notas de la escala puede ser diferente, por ejemplo la distancia entre las notas MI y FA, y entre SI y DO **es más pequeña** que la distancia entre las notas DO y RE.

En la siguiente imagen, se representa cómo ascienden y descienden las notas la escala de mayor, y se destacan con flechas las distancias entre las notas MI y FA, SI y DO.

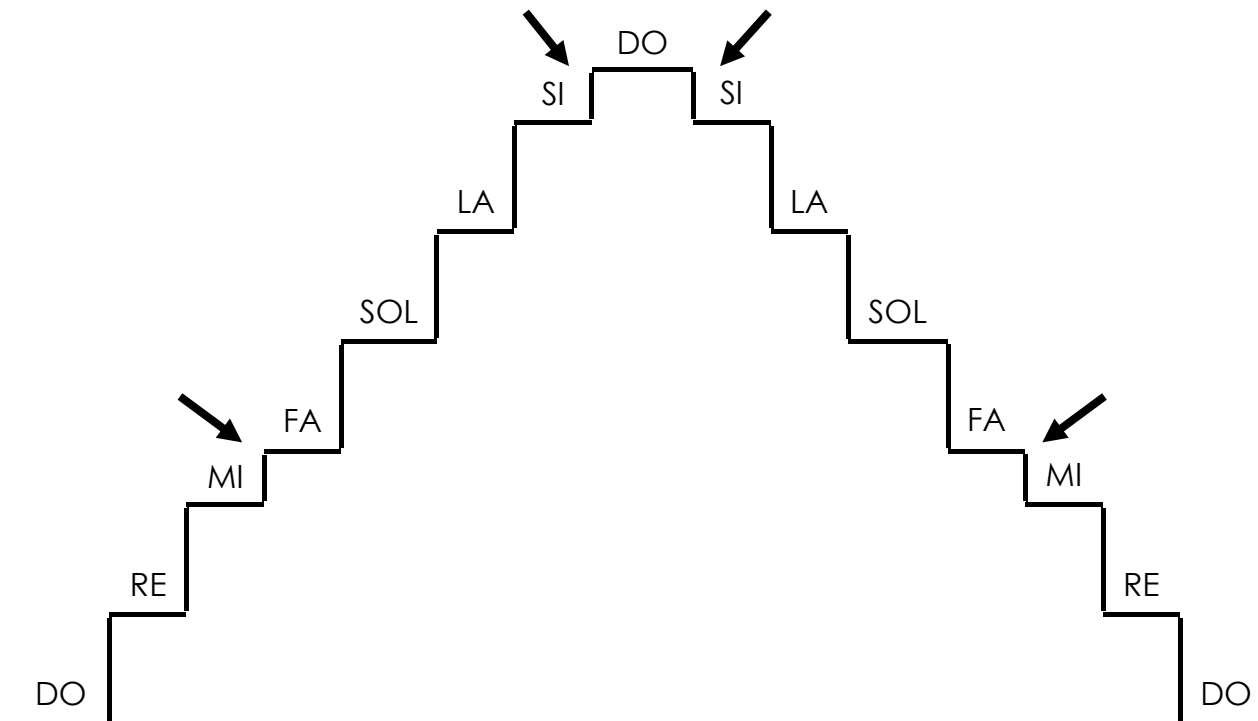

Las claves

Son símbolos que se colocan al principio del pentagrama. Permiten establecer el nombre y la ubicación de las notas musicales en el pentagrama. En este libro presentamos las claves de Sol y de Fa.

Escala de Do Mayor

A continuación se presentan las notas de la **escala de Do Mayor** escritas en las claves sol y fa.

Clave de Sol

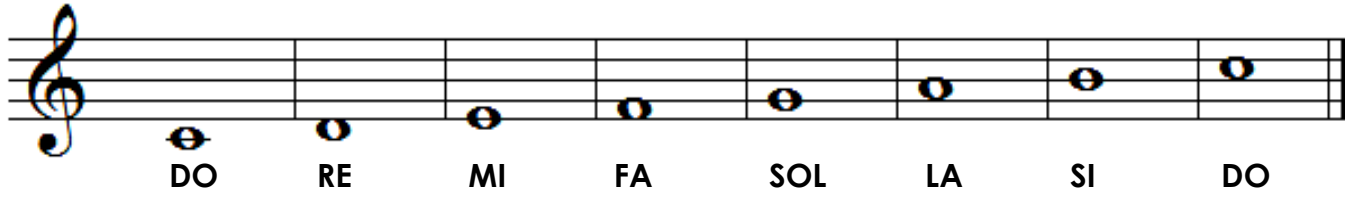

Clave de Fa



The image shows two musical staves. The top staff is a treble clef (Clave de Sol) with notes DO, RE, MI, FA, SOL, LA, SI, DO. The bottom staff is a bass clef (Clave de Fa) with notes DO, RE, MI, FA, SOL, LA, SI, DO. Each note is a whole note with its name written below it.

¿Cómo identificar las notas musicales en las diferentes claves?

Para aprender a identificar las notas musicales utilizando las diferentes claves es necesario, ubicar **dónde** se encuentra la **nota** que da **origen al nombre de la clave**.

La nota **SOL** está en la **segunda** línea del pentagrama de abajo hacia arriba. →



La nota **FA** está en la **cuarta** línea del pentagrama de abajo hacia arriba. →

