

HABEMUS HOGAR

Propuesta visual sobre la revisión autobiográfica de la noción de hogar

Trabajo Final de Graduación para optar al grado de
Licenciatura en Arte y Comunicación Visual con Énfasis en Escultura

Andrea Campos Montero
ID 115330725

hay espacios que recuerdo como

reglar, todos los carros que un día iba a ar
iba a manejar.

eados de fotografías de mujeres semidesnudas calendari
hombres sucios, hombres sucios, hombres sucios, hom
n espacio habiendo por hombres sucios, hombre sucio,
staba sucio, todo olía a aceite, a metal, a hombre sucio.

La noción de hogar desde una revisión autobiográfica.

como el taller de pa que recuerdo con un filtro como café, probablemente es por la cantidad de polvo, la luz que entraba por las láminas transparentes sucias del techo, el piso de tierra lle
) con un filtro de color,

Asociaciones del hogar como **espacio que se habita -de origen-** vinculado a la **experiencia del amor, la seguridad y la protección** (donde se determina la forma en que se establecen las relaciones psicoafectivas)

¿Y si la experiencia es antitética a la noción tradicional?

¿Si hay inconsistencias con la experiencia idealizada del hogar?

¿qué sucede cuando nos alejamos del hogar?

OTRAS FORMAS POSIBLES que exploramos como sujetos cuando **DE/RECONTRUIMOS** un hogar y **LA POSIBILIDAD** de reinventarlo

Problema de investigación

¿Cómo mostrar tridimensionalmente los vínculos afectivos con los sujetos, objetos y espacios que me han permitido construir mi noción de hogar?

Repensar **MI HOGAR** como **espacio físico y metafórico** - un **tejido de afectos y relaciones** = a manera de una **REVISIÓN AUTOBIOGRÁFICA**

Convocar experiencias y recuerdos - *MEMORIA encarnada en objetos e imágenes*

Utilizar **estrategias del arte contemporáneo**

MONTAJE – POSTPRODUCCIÓN - ESCULTURA EXPANDIDA

Reactivar y resignificar objetos, materiales e imágenes provenientes de múltiples contextos y de naturaleza distinta (creados, apropiados, intervenidos)

Proponer una **estética - poética de lo fragmentario**

“Si el hogar se dilata en *otros posibles*, en relaciones espaciales y recuerdos atesorados, en objetos que potencian la memoria, en sujetos amados más que en parientes y lazos de consanguinidad, *la apropiación, la fragmentación, la superposición, el vaciamiento y la resignificación*, podrían ser principios que me permitirán confiscar y reintegrar significados que, en un conjunto tridimensional, potencien la construcción de múltiples interpretaciones y discursividades.”

iba a manejar.

reglar, todos los carros que un día iba a ar-

los carros de mi papá, todos los carros que un día iba a ar-
sopoi

Ensayos/procesos plásticos que fueron retomados como **ANTECEDENTES** a nivel:

CONCEPTUAL - METODOLÓGICO

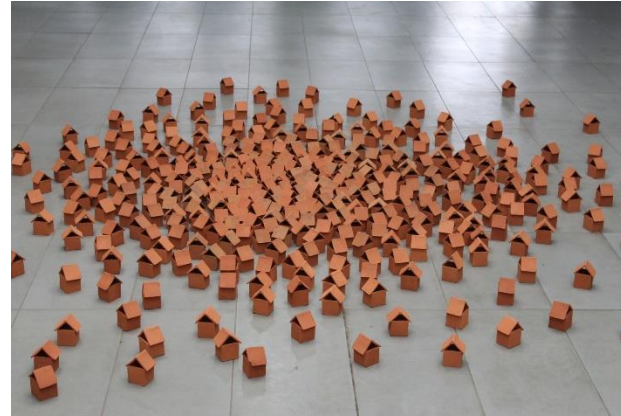

La otra casa., 2018



Personas que mis padres no recuerdan, 2018

ESTADO DE LA CUESTIÓN - *Exposición HOME – So different, so appealing (2017)*

CONCEPTO DE HOGAR



Carmen Argote – 720 Sq. Ft. Household Mutations

(2010 / 2017)



Abraham Cruzvillegas,

Autoconstrucción (2010)

OBJETIVO GENERAL

Realizar una *propuesta visual tridimensional* que problematice la noción convencional de hogar desde una perspectiva autobiográfica, valorando los vínculos afectivos entre lugares, objetos y sujetos.

OBJETIVOS ESPECÍFICOS

1. Analizar los *componentes narrativos que articulen mi noción de hogar* para identificar y agrupar imágenes y materialidades que respondan a mis intenciones comunicativas y simbólico-expresivas sobre el tema.
2. Explorar diferentes *formas de construcción/interacción entre esas imágenes y materiales* capaces de dar origen a posibles objetos/conjuntos, desde las posibilidades de la posproducción y las estrategias de montaje contemporáneas.
3. Analizar las *relaciones significantes entre los objetos/conjuntos* para determinar los criterios del montaje museográfico y potenciar el diálogo y las discursividades de los mismos.
4. Analizar los *requerimientos de los objetos/conjuntos en cuanto a un entorno espacial y lumínico*, definiendo las características del sitio de emplazamiento de la muestra, así como aspectos de la museografía como un soporte medular.

EL HOGAR COMO CONSTRUCTO SOCIAL/ CULTURAL

HOGAR = *Familia* + *Casa*

Sujetos - relaciones cargadas de afectividades + Lugar/ espacio –primer espacio que habito

LA AUTOBIOGRAFÍA COMO DOCUMENTO DE LA MEMORIA

Narrativa que sistematiza la experiencia, en *sentido especular*
sujeto frente a sí mismo + sujeto frente al espectador
Referencialidad, representación y la remembranza

ESCULTURA: PRÁCTICA Y CONCEPTO EN TRANSFORMACIÓN

Del volumen y el equilibrio, la “*lógica del monumento*” y el pedestal a *la desmaterialización de la escultura*

ESCULTURA EN ALAMBRE

Material (innoble) + técnica (constructiva) + volumen y masa
(aparente y vaciada) = *escultura hacia el campo expandido*

“*Juego óptico*” - la anamorfosis y la perspectiva

POSTPRODUCCIÓN **COMO OPERACIÓN DE** **MONTAJE**

En un espacio habitado por hombre
todas las cosas encima, todo estaba sucio, todo olía a aceite, a metal, a hombre sucio.
Así que tenían la

Los artistas **seleccionan, reutilizan, reexponen, reinterpretan y reproducen** obras preexistentes

Modelos de relación - Instrumentos de vinculación

*“El primer estadio de la postproducción; ya no se trata de fabricar un objeto, sino de **seleccionar** uno entre los que existen y utilizarlo o modificarlo de acuerdo con una intención específica. El artista se convierte en el autor de una definición, que vendría a sustituir la de los objetos que escoge.”* N. Bourriaud (2007)

EL MONTAJE COMO UN PROCEDIMIENTO ARTÍSTICO ASOCIADO AL SIGNO ALEGÓRICO

ALEGORIA

La alegoría es el signo que se eleva de la *pérdida* y de la *incompletud*
Un signo que *no puede restituir en imagen* el horror y el sufrimiento
No pretende la sustitución
Se concibe de los *fragmentos* y la *ruina*
Opera desde el **desmembramiento**, desde el *enigma* y el *acertijo*

Capacidad de evocación y asociación con la *memoria*

MONTAJE

Procedimiento artístico (crítico y disruptivo) que *se resiste a la ordenación lógica y jerárquica*. Buchloh (2005)
Opera mediante mecanismos como la *deconstrucción, reducción, interrupción, apropiación, superposición y fragmentación*

INVESTIGACIÓN *EN* LAS ARTES: LA PRODUCCIÓN AUTORREFLEXIVA

Separación
la práctica artística ≠ la investigación artística

PARA / EN LAS ARTES

- Enuncia parte del conocimiento a través del objeto artístico y su respectivo proceso creativo
- No puede aislar el resultado del proceso

Principio metodológico de *investigar haciendo*, y la constante reflexión sobre todos los procesos de creación, *la toma de decisiones sobre la práctica artística se vuelve un estado de reflexión sobre sí mismo.*

Referentes Artístico Visuales

La sensibilidad escultórica en Marisel Jiménez

Lo escultórico expandido: Instalaciones (montaje) combinación de objetos encontrados con materiales residuales y pobres e integra dibujos llenos de expresividad. Relación de **codependencia entre el espacio y los objetos, propia de la práctica instalativa.**



Marisel Jiménez,
El Retablo de la Corte de Carlos Jiménez, 1993

La delimitación del espacio casa/hogar en el trabajo de Guillermo Kuitca

Lo **dramático y teatral** manifiesto en los **espacios** y del interior de la habitación (cama), alejándose progresivamente, al **plano de planta, y al mapa.**

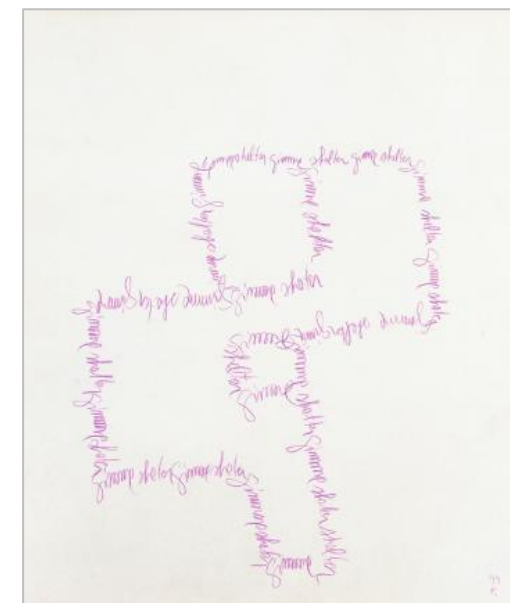

Guillermo Kuitca,
Gimme Shelter, 1994

Memoria y recuerdo en la obra de Christian Boltanski

La memoria contra la fugacidad del olvido.

Dispositivos de **montaje** que se extienden a lo **instalativo**.



*Album des Photos de la famille
Christian Boltanski (1971)*

El dibujo en el espacio de Alexander Calder

Exploraciones del **vacío como perturbación de la masa** que atenta no sólo contra la percepción de la materialidad sino contra las convenciones de la representación escultórica.



Alexander Calder,
Krank Crowninshield. 1928

1. Revisión teórica bibliográfica.
2. Definición e identificación de necesidades de investigación.
3. Bitácora de procesos (exploración)
4. Ejecución y operación de montaje.

Exploración con herramientas digitales como SketchUp, Ai, Ps, y Blender para realizar proyecciones virtuales de los conjuntos en el espacio (exhibición) con sus respectivas dimensiones, acabados, iluminación y diálogo en el espacio: **Galería Lola Fernández.**

Conjunto I - Plano de planta

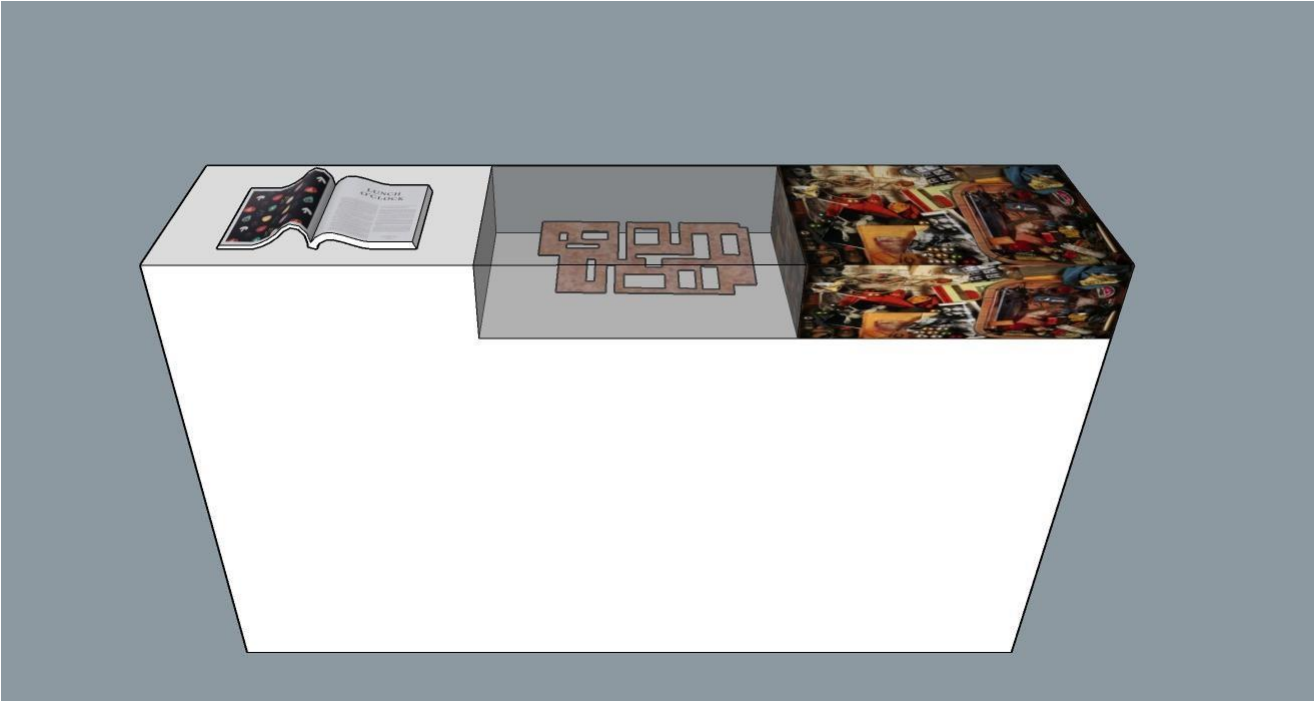
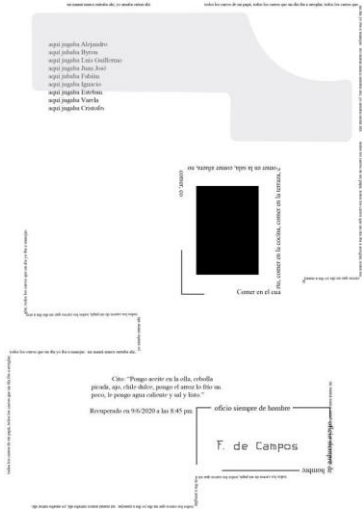
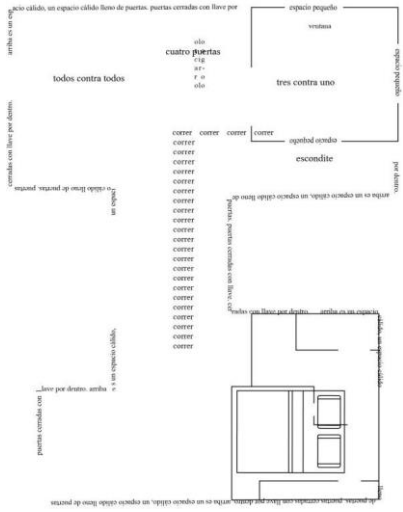



Conjunto II -Sala

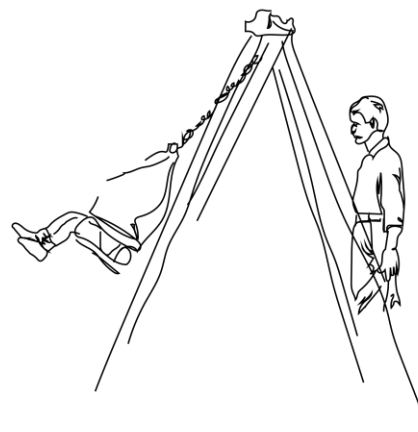
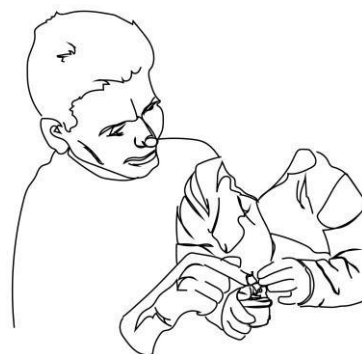
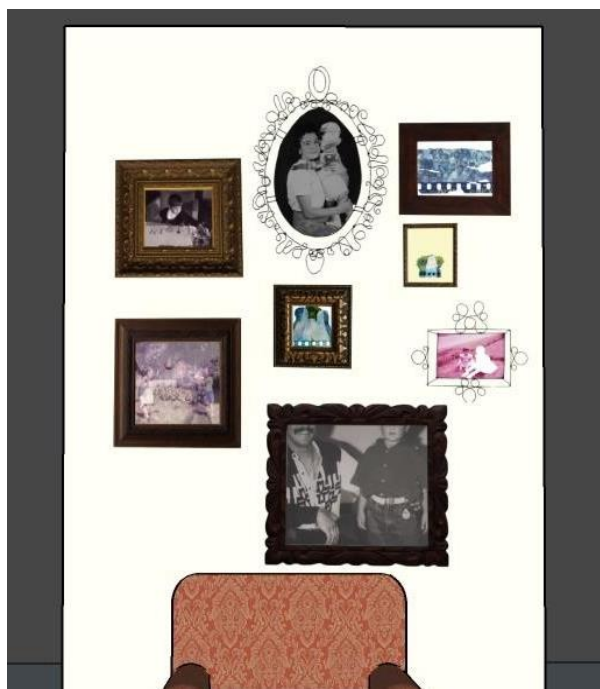
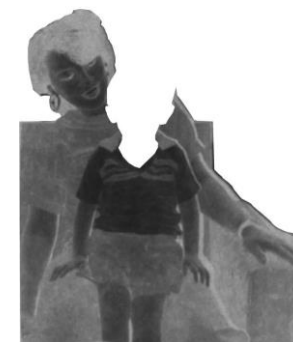





Conjunto III - *Jardín*

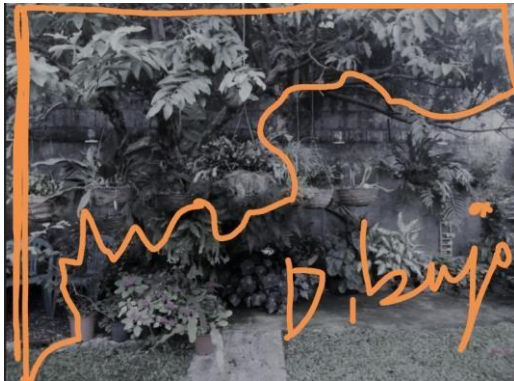



Conjunto VI - Comedor

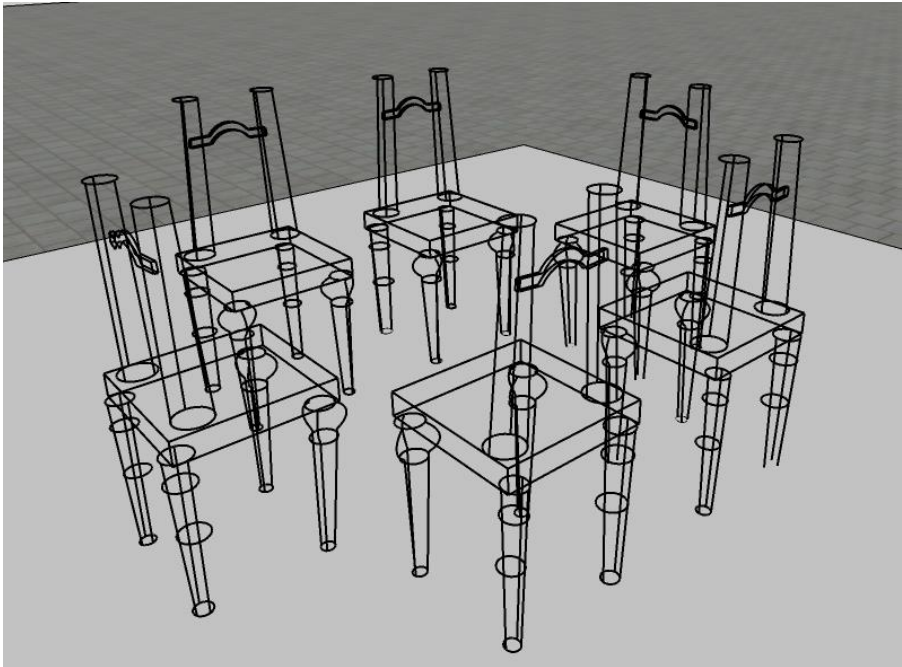
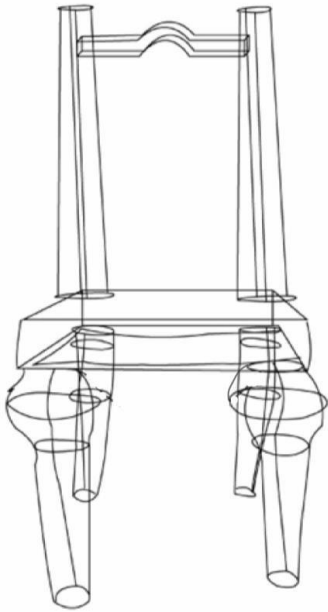
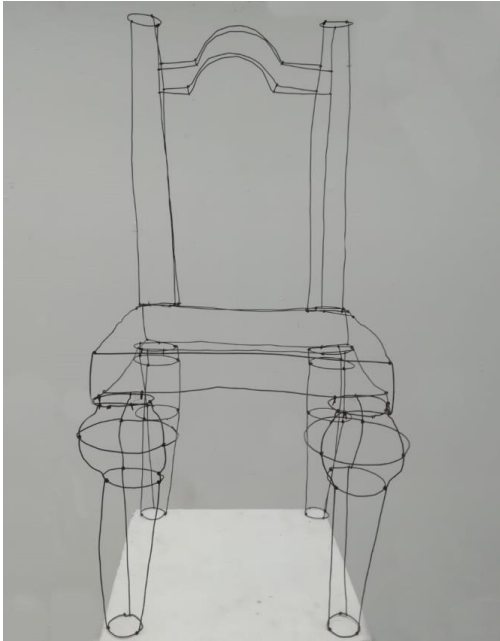
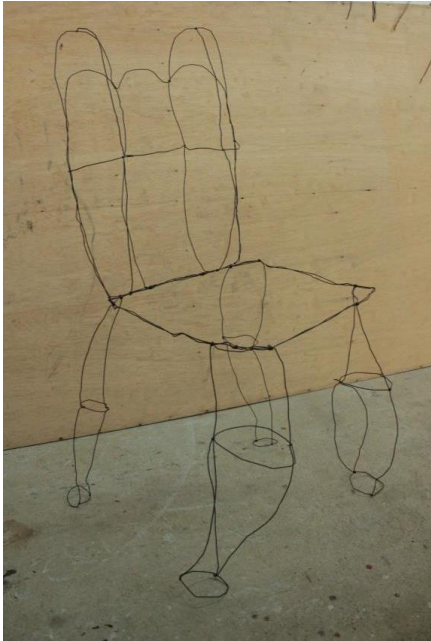
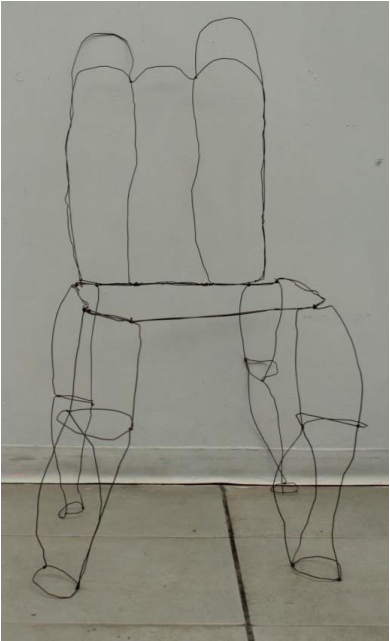
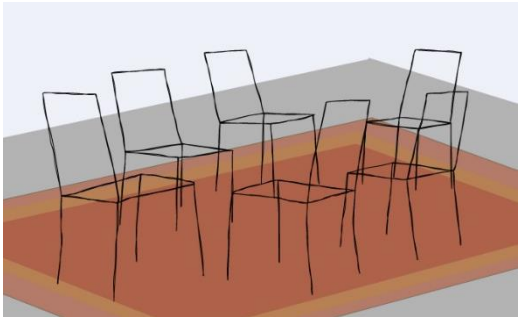
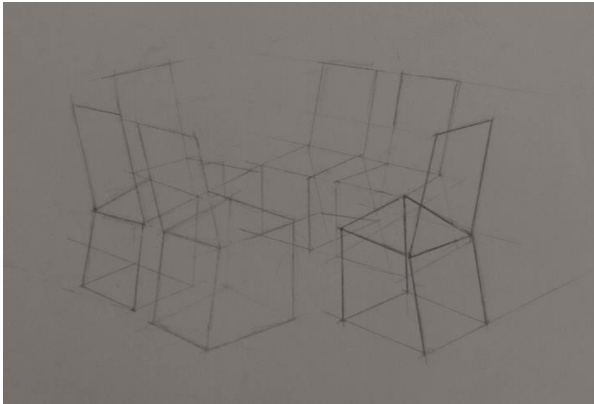
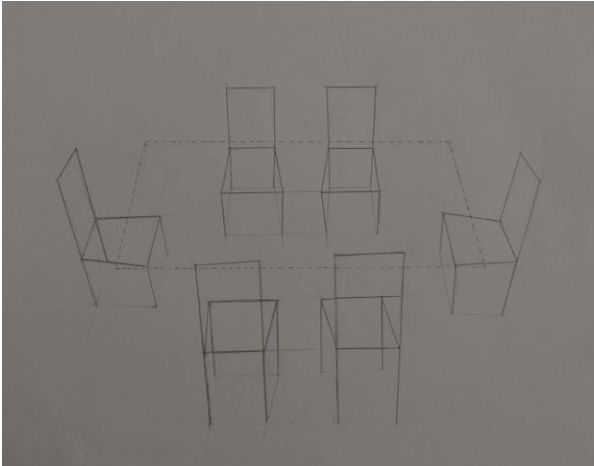

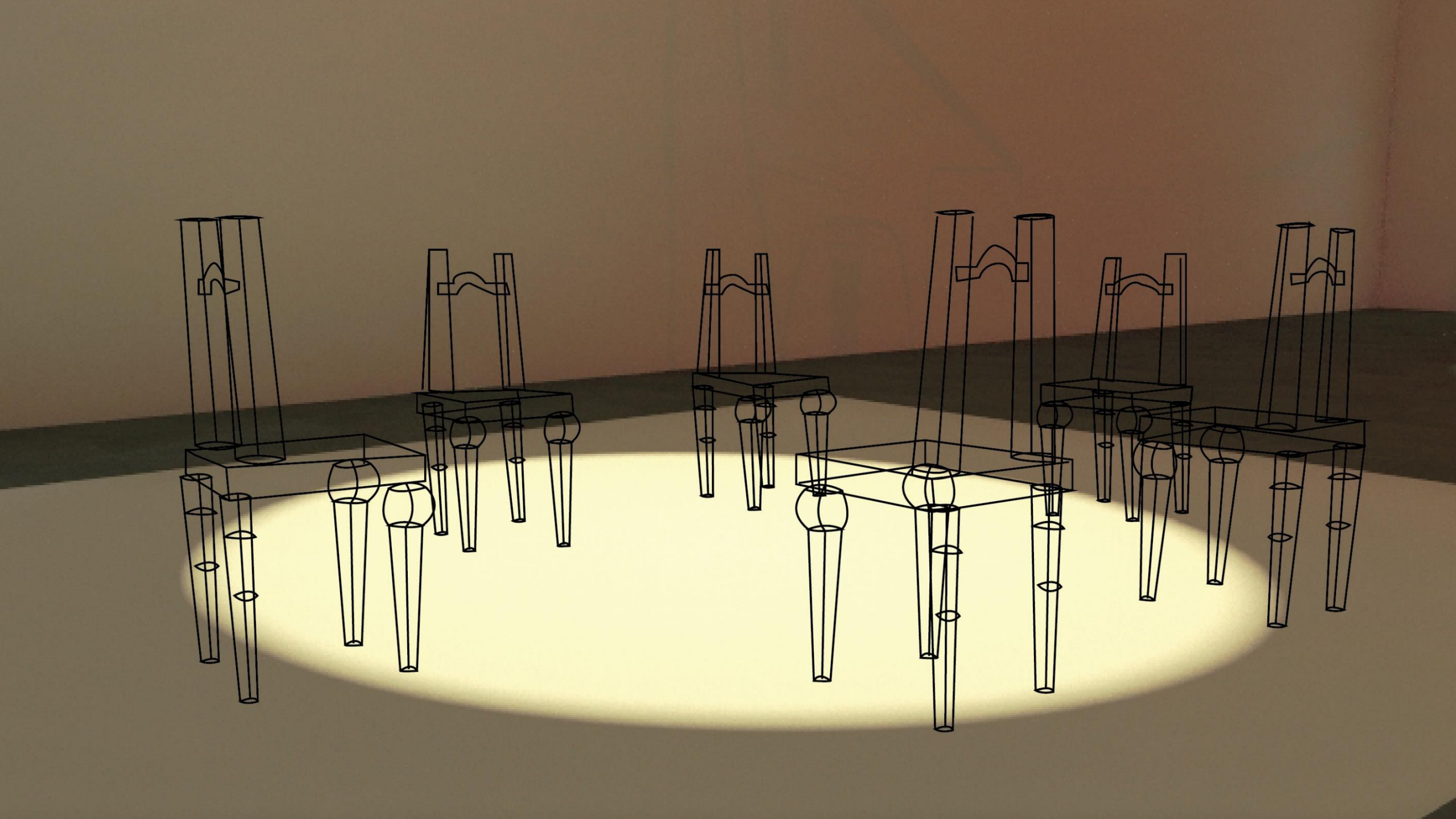

Conjunto V - Cochera

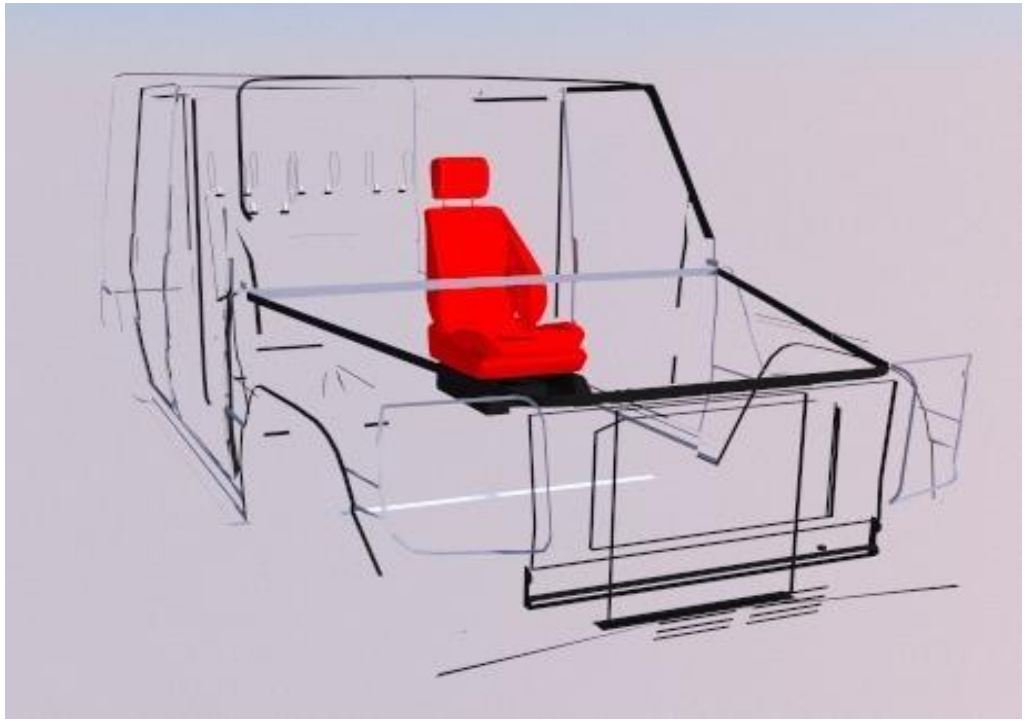
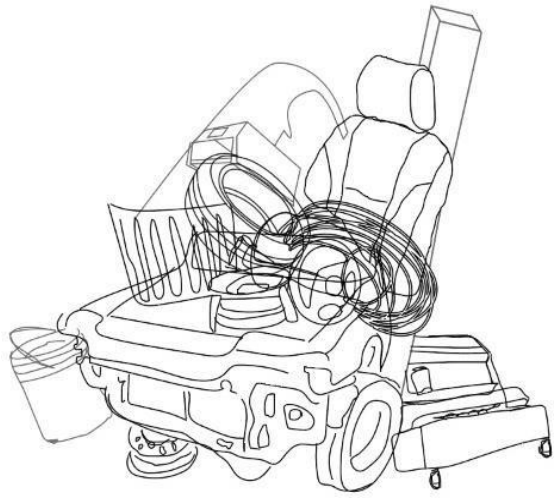

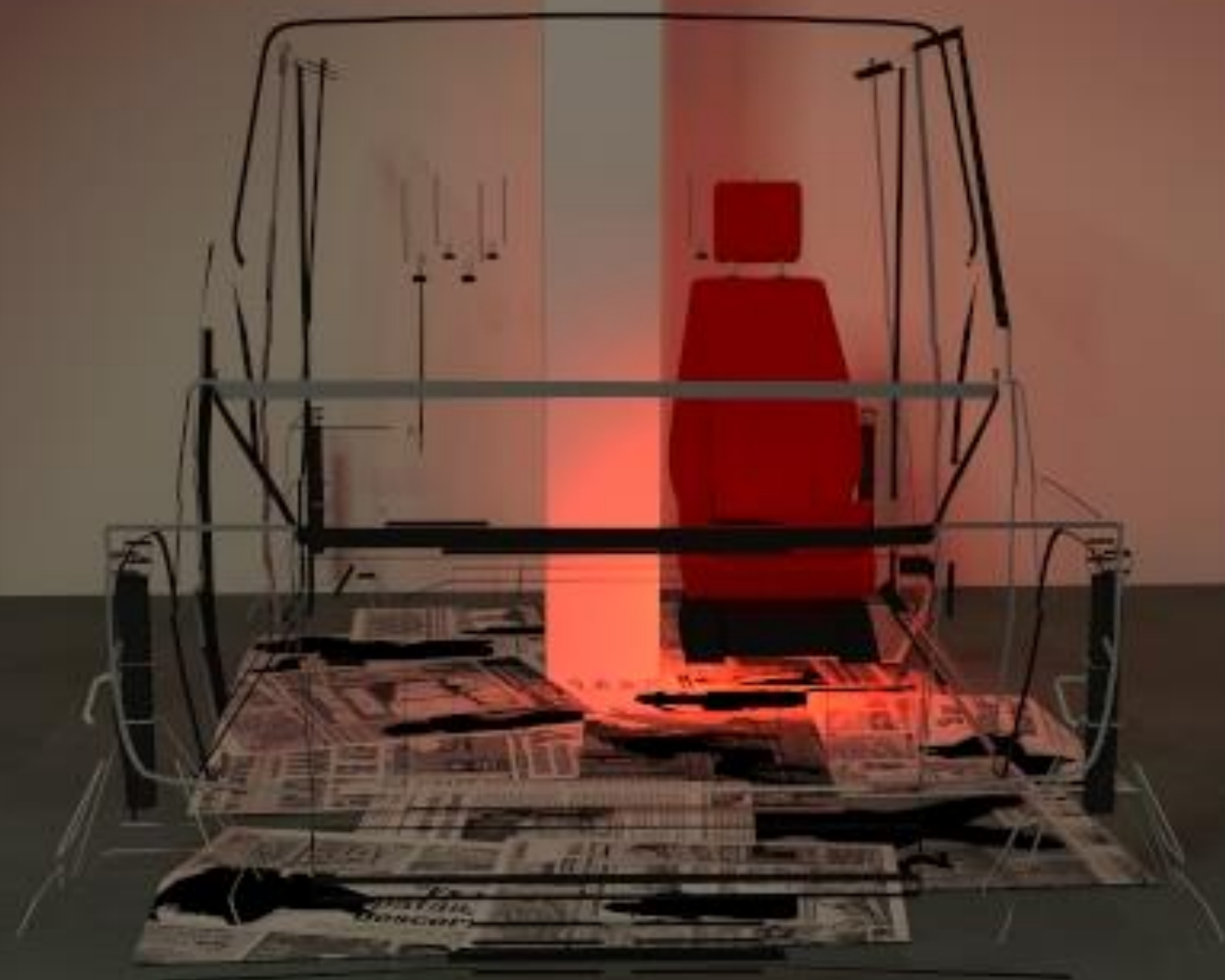

Conjunto VI – Puertas entrada/salida

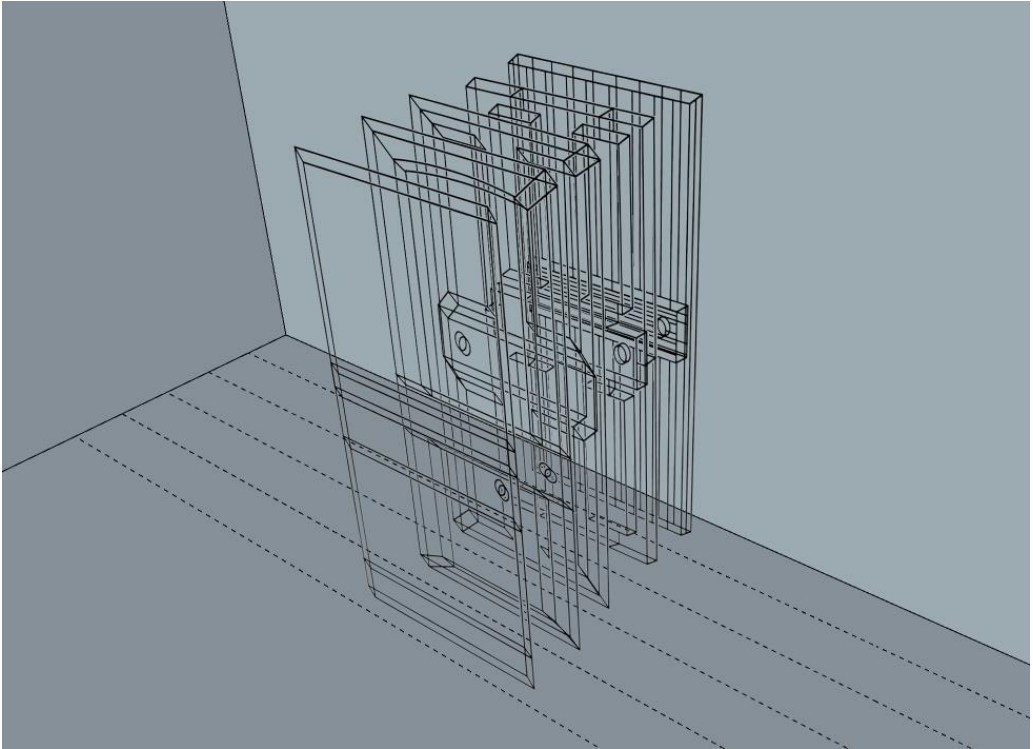
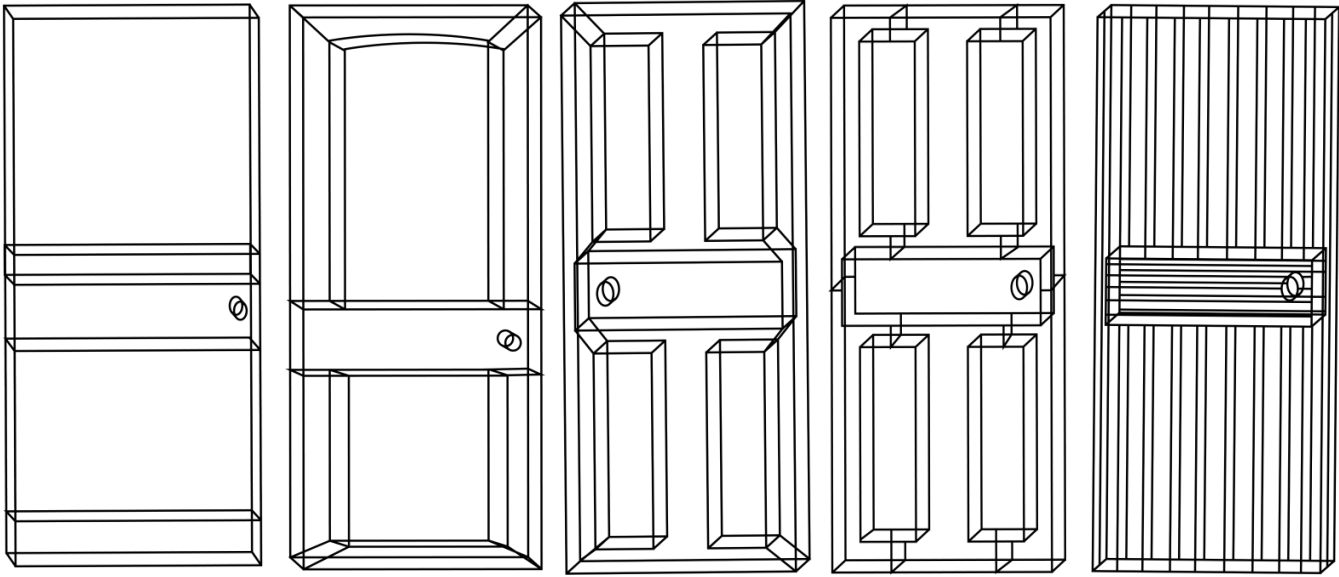
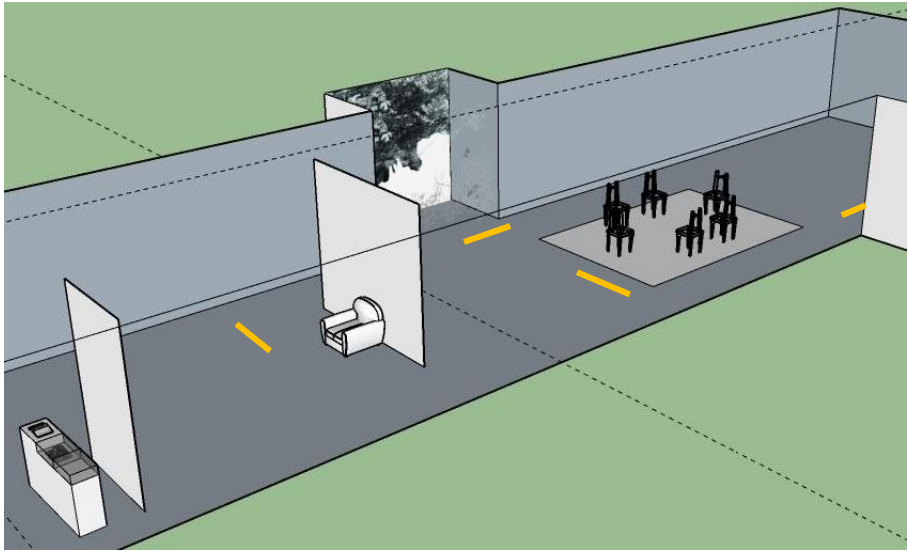
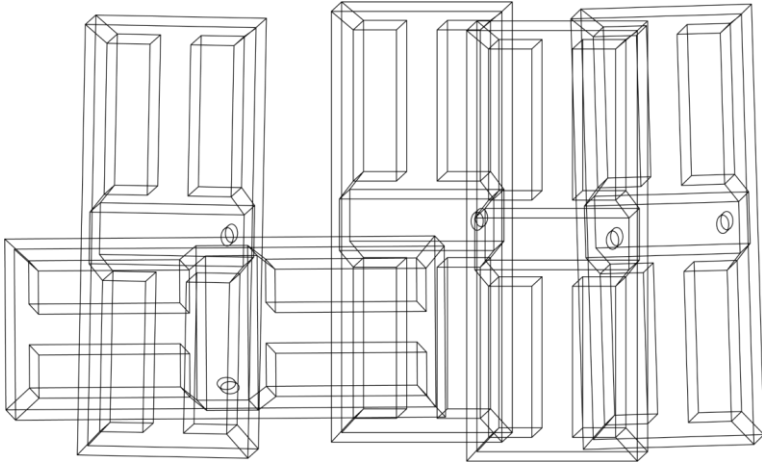
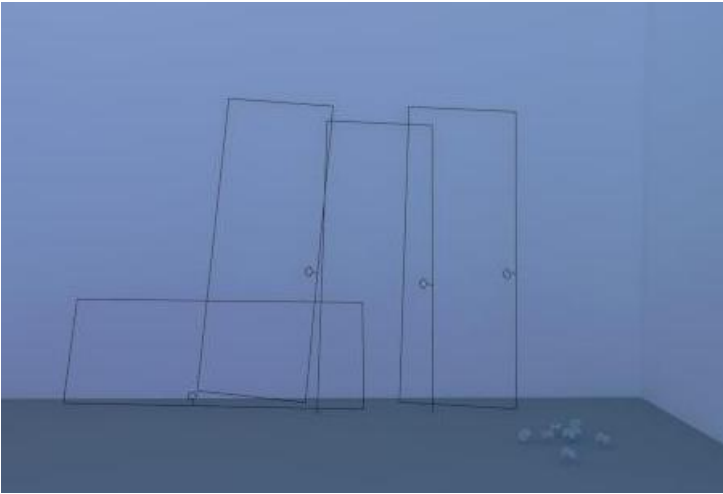

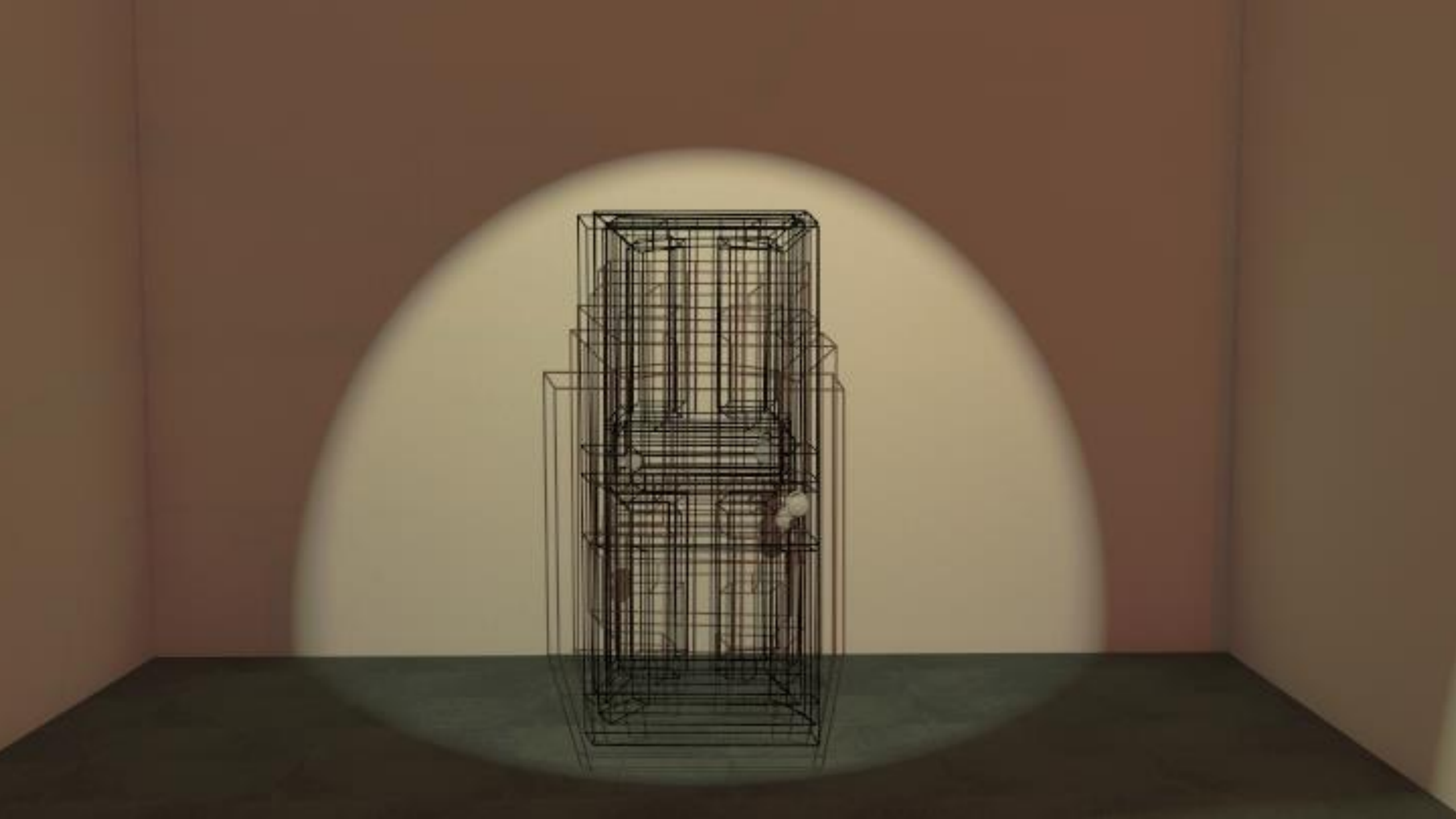

Propuesta de Montaje

Galería Lola Fernández
Escuela de Arte y Comunicación Visual, UNA

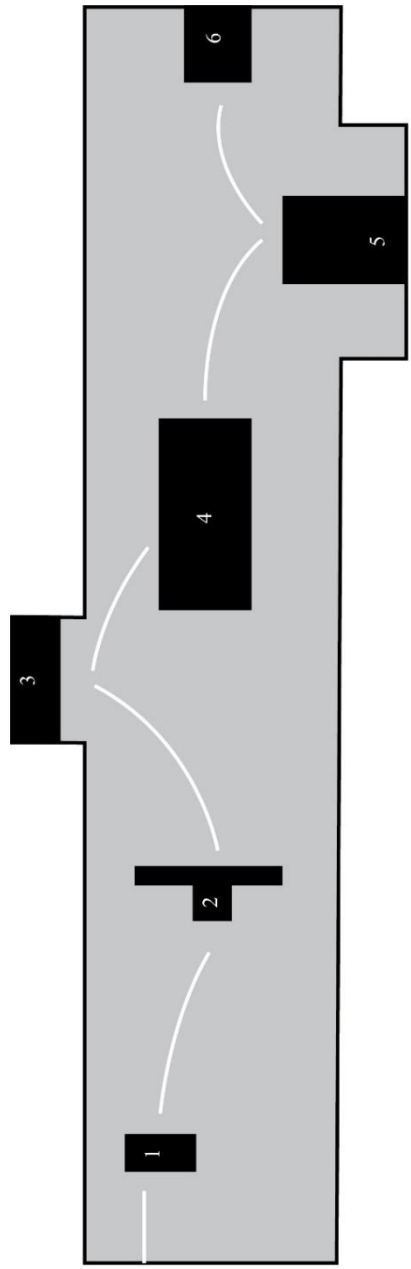









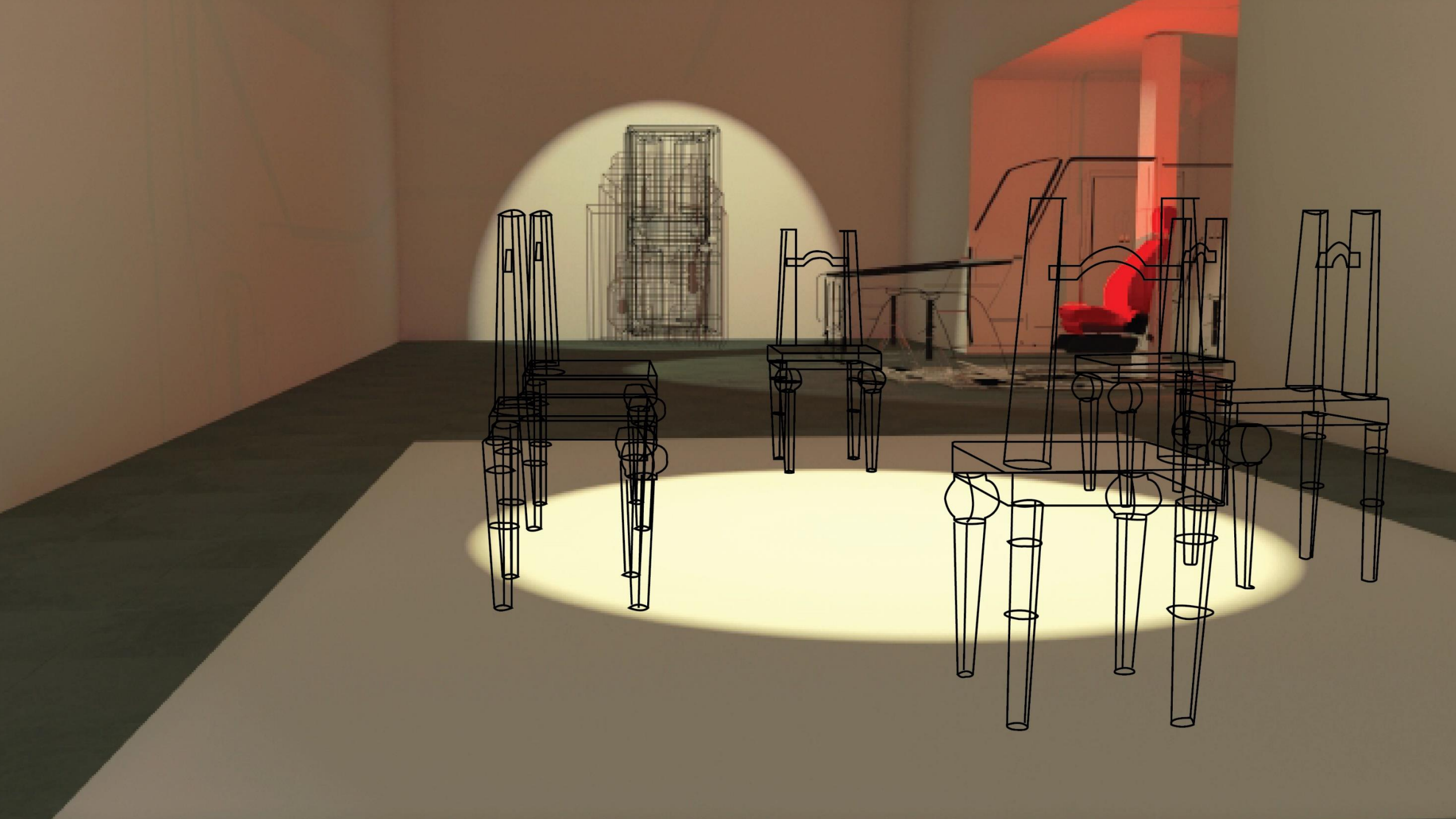

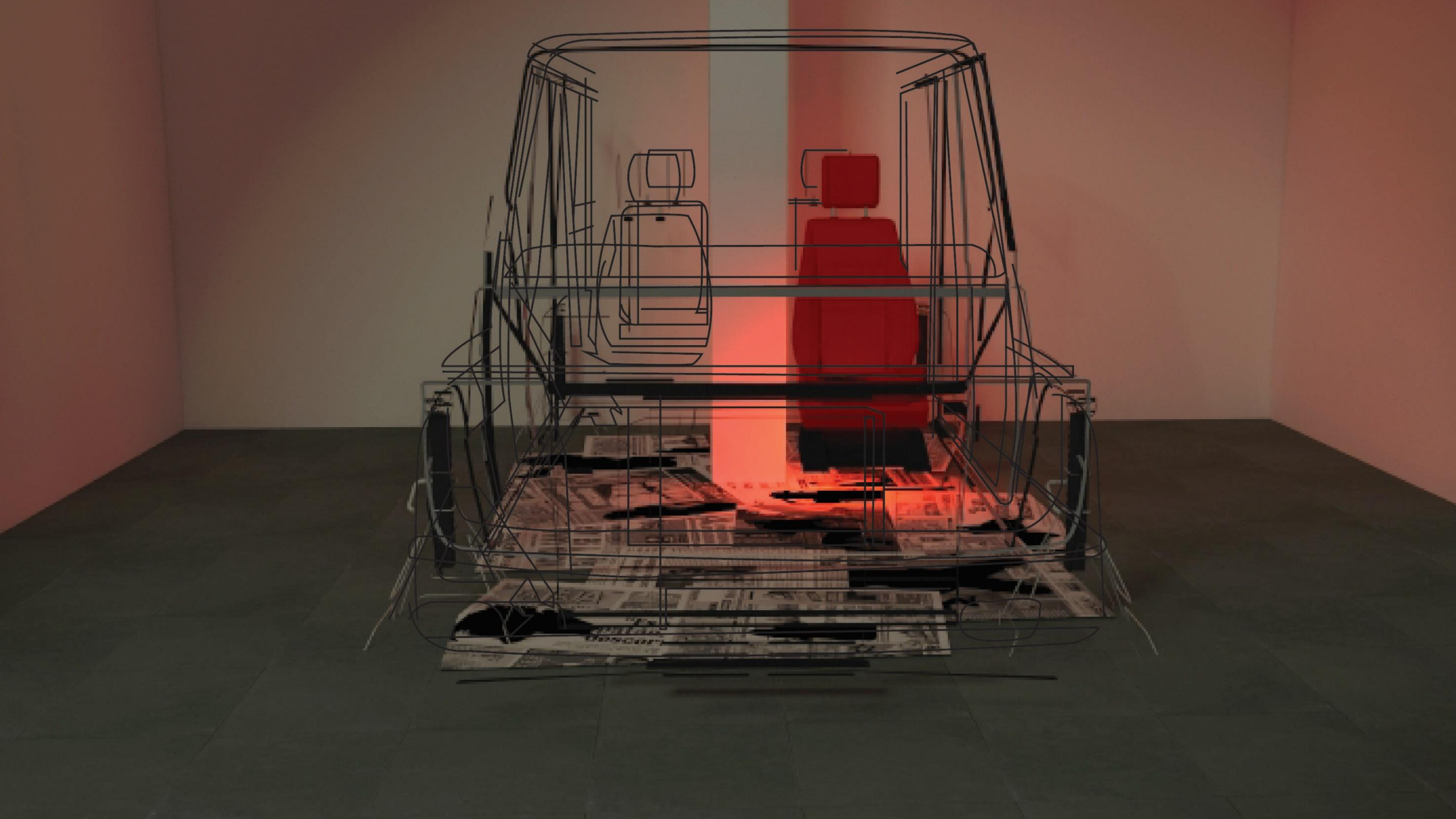

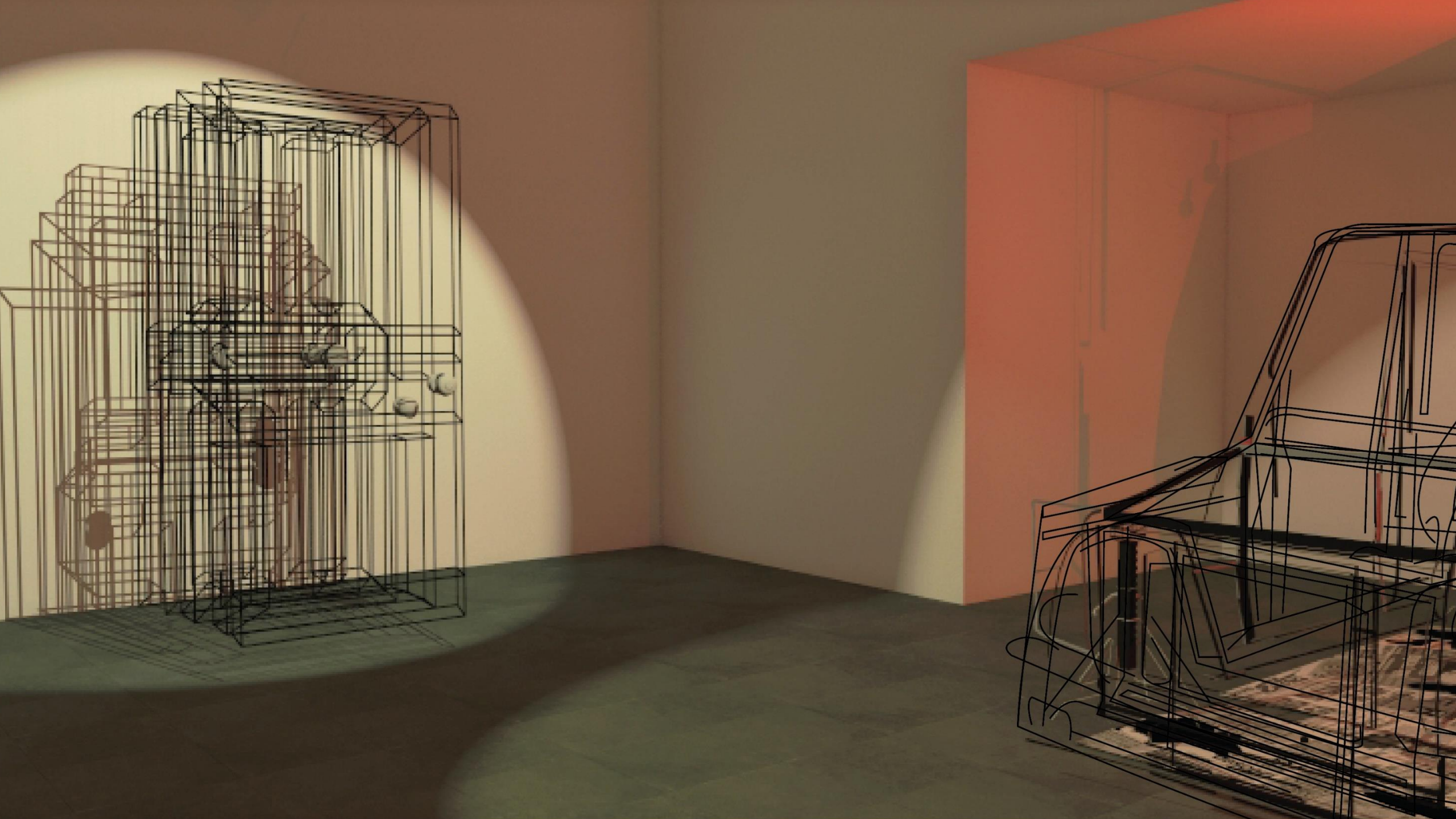



CONCLUSIONES Y RECOMENDACIONES

- Me queda la inquietud de ampliar mi investigación sobre las imágenes alegóricas en tanto imágenes de la memoria.
- que el principio orientador de este proyecto no era hacer catarsis, porque esto no me va hacer mitigar las fisuras sobre modelo idealizado de hogar, sino explorarlo y reconocerlo.
- Me permitió entender que para hablar de la autobiografía no necesariamente hay que ser anecdótico, ya que las imágenes no pretenden ser sustitutivas de mis experiencias, sino que las tensiones y el aporte poético de la obra pueda validarse desde las evocaciones y que además puedan ser interpretadas polisémicamente.
- Mi reflexión forma exploró mi experiencia del hogar pero no necesariamente en la forma de hacer hogar a partir de otros sujetos, lugares y objetos.

no había que estar ahí, mi mamá nunca entraba ahí, yo amaba entrar ahí, yo amaba entrar ahí, yo amaba entrar ahí.

todos

los carros de mi papá, todos los carros que un día iba a ar

reglar, todos los carros que un día yo

iba a manejar.

idesnudas, alíes con mujeres semidesnudas.

estados de fotografías de mujeres semidesnudas calendarios con mujeres sem

n espacio habitado por hombres sucios, hombres sucios, hombres sucios rod

Gracias
Danke

odas las cosas encima, todo estaba sucio, todo olía a aceite, a metal, a hombre sucio. u

ite, puedo ver con tanta claridad las partículas de polvo, la película de tierra y grasa que tenían

hay espacios que recuerdo como con un filtro de color

como el taller de pa que recuerdo con un filtro como café, probablemente es por la cantidad de polvo, la luz que entraba por las láminas transparentes sucias del techo, el piso de tierra lleno de ace